

Bright Logic laundry systems

10 Pump Controller

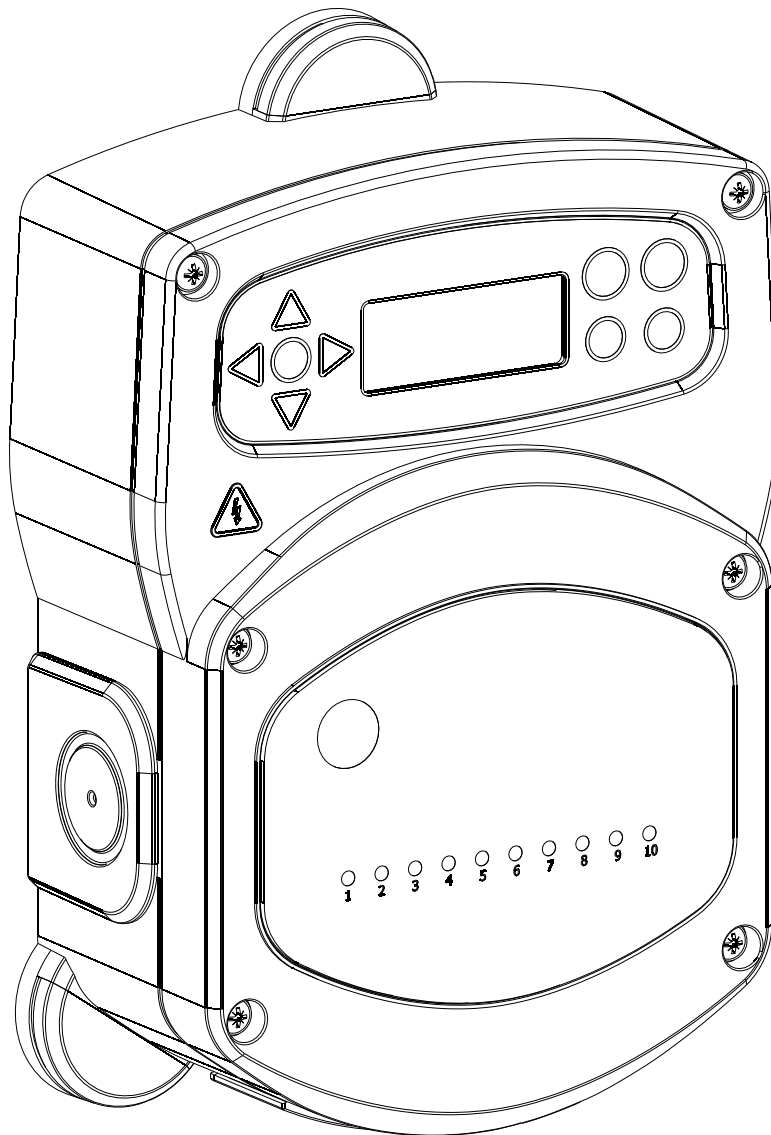

(Quick start guide)

(Guide rapide de début)

(Schnell beginnend Handbuch)

(Guía rápida de comienzo)

Contents / Important safety instructions.....	1
Operation.....	2
Unit Layout - Mainboard / Relay board.....	3 - 4
Wiring Instructions Option 1 & 2.....	5 - 6
Wiring Instructions.....	7
Programming, Key to Instructions and Controls.....	8
Flow Diagram - programming.....	9 - 10
Formula Select.....	11
Low Level Alarm.....	12
Add-on pumps / Specification.....	13
Wee Directive.....	58

SAFETY PRECAUTIONS

Important Safety Instructions

Please read the following precautions carefully before using this equipment.

This unit contains high voltage components which, may expose you the risk of electric shock.

Do not open the enclosure without isolating the signal and supply sources. Ensure that these sources have been isolated for at least 5 minutes before entering the enclosure.

Means for disconnection must be incorporated in accordance with the wiring rules.

Do not mount the unit to unstable, irregular or non-vertical surfaces.

Do not place heavy objects on top of the unit.

Do not attempt to place items (such as screwdrivers) into the moving parts of the pumphead.

Do not power the unit outside of the values stated on the rating label.

Do not use damaged or frayed cables.

Do not dismantle or modify this equipment.

Always ensure that care is taken when handling chemicals.

WARNING

This is a Class A product. In a domestic environment this product may cause radio interference in which case the user may be required to take adequate measures.

10 Pump Controller units are able to control the external operation of alternative equipment rather than Brightlogic pumps. However it is possible to utilize both type of pump simultaneously with the controller, if it suits your application. (See page 13)

The units are intended for indoor, fixed installation only. The means of disconnection must be incorporated in the fixed wiring, with an air gap of at least 3mm in each pole.

The pumps are initiated by applying signals of between 90V and 240V AC or DC across the corresponding Inputs of the A and B rails on the mainboard.

Note: signals of between 12V and 240V AC or DC can be accepted by removing resistor packs RP1 to RP4 see page 5 or 6.

Features Include:

User programmable signal acceptance time

Data management

Auto Formula select modes

See full instructions for more information on all features (B980)

3 flush valve outputs , which operate with user assignable pumps / User programmable flush valve times

Each pump can be assigned a single input, multiple inputs or all inputs

Each pump has user selectable Delay Time

Low Level Alarm - The volt free low level contacts are activated when the contact is open (ie empty drum). That means that when the contact is closed the unit is in a safe condition with a full drum of product (ie high float); and when the float drops because product has become low the contact is opened and the unit will signal an alarm condition.

The unit has two operating modes: - Standard Mode & Relay Mode:

Standard Mode - Used with a standard host machine.

The relevant pump will operate when a signal is present for the duration of the signal acceptance time and is equal to the programmed pulse setting.

The pump will then remain static for the period of the delay time, before operating at the programmed speed, for the programmed run time or chemical dosage.

The pump will not operate again until the unit has reset. The unit can be selected to reset after the operation of the final pump(eg. pump 4 of a 4 pump unit) or on a signal to input 10.

Relay Mode - Used with a computer controlled host machine. (Intelligent machine)

The pumps will operate for the duration that a signal is present across the corresponding inputs. Input 1 operates pump 1, input 2/pump 2, etc. The data management, flush valve and machine interrupt features will remain.

Silencing the alarm

Press the 'Snooze' button on the front panel momentarily, this silences the buzzer for the set period selected. After the snooze period has elapsed, the alarm will resume again until the sensors no longer indicate an alarm condition. However the active channel indicators will stay on throughout the entire alarm period until the sensors no longer indicate an alarm condition. If the 'Snooze' is set to 'OFF' the alarm doesn't repeat after the 'Snooze' button has been pressed.

(NOTE: When an alarm is 'Snoozed' it does not interrupt the pumps)

Setting the 'Snooze' period

Set the 'Snooze' time by adjusting the pot. It ranges from being off (fully anti-clockwise) to 60mins (fully clockwise).

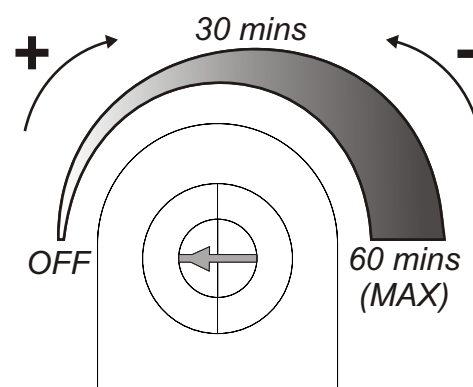

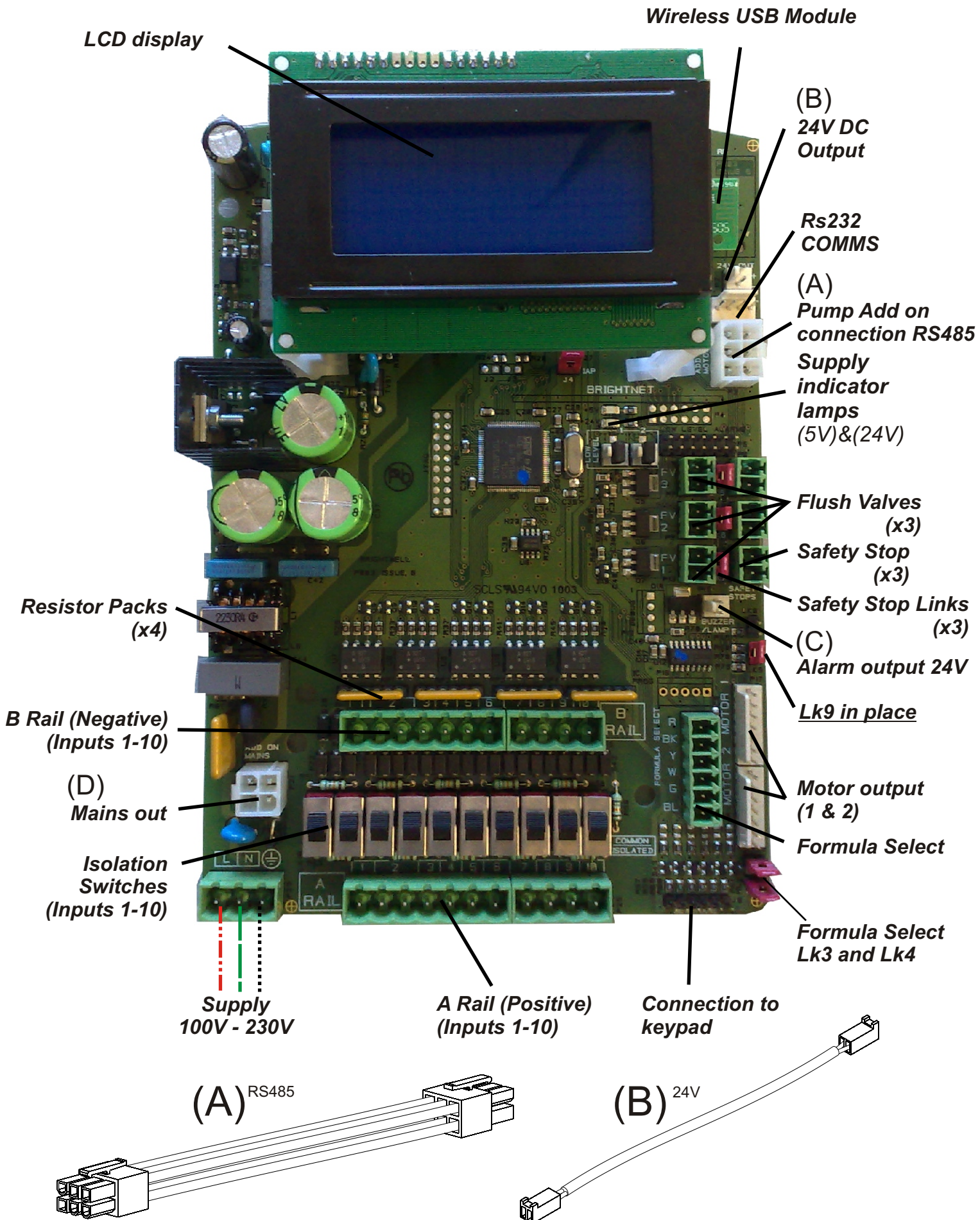

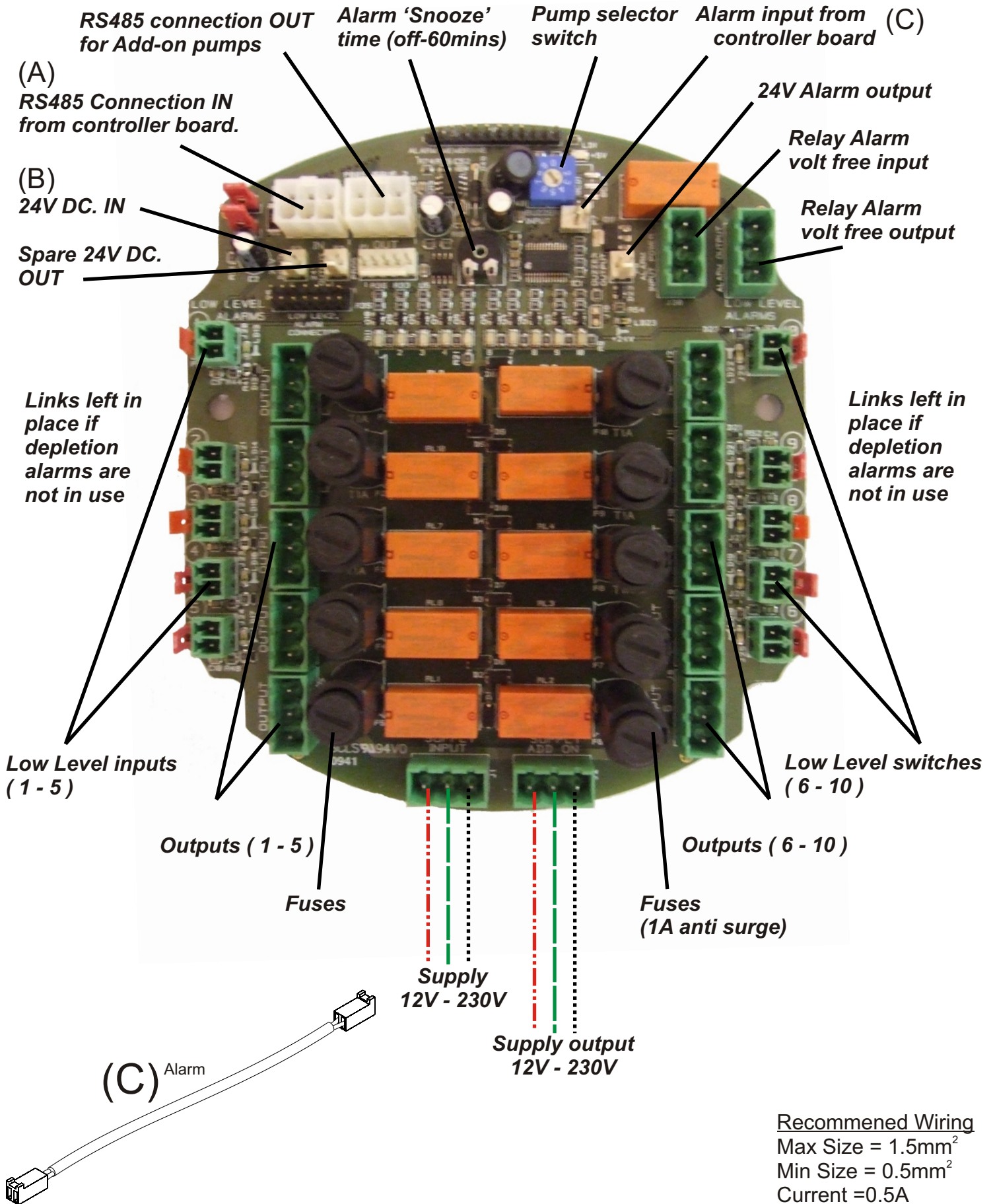

In most cases, the interface board or solenoids in the host machine will have a common (i.e. their negative terminals are all linked by a common wire).

The Switches LK10 - LK19 can be left switched to common (up position), and the single (common) wire taken to the B rail.

Note:
If a signal is applied to Input 2 before Input 1 then the unit will assume that a Pre-wash is not occurring and will ignore subsequent signals to Input 1 until the unit has reset.

RP1, RP2, RP3 & RP4

Remove to allow signals below 90 volts AC or DC (min 12V)

(LK10 - LK19)
switch to common signals
on the B Rail

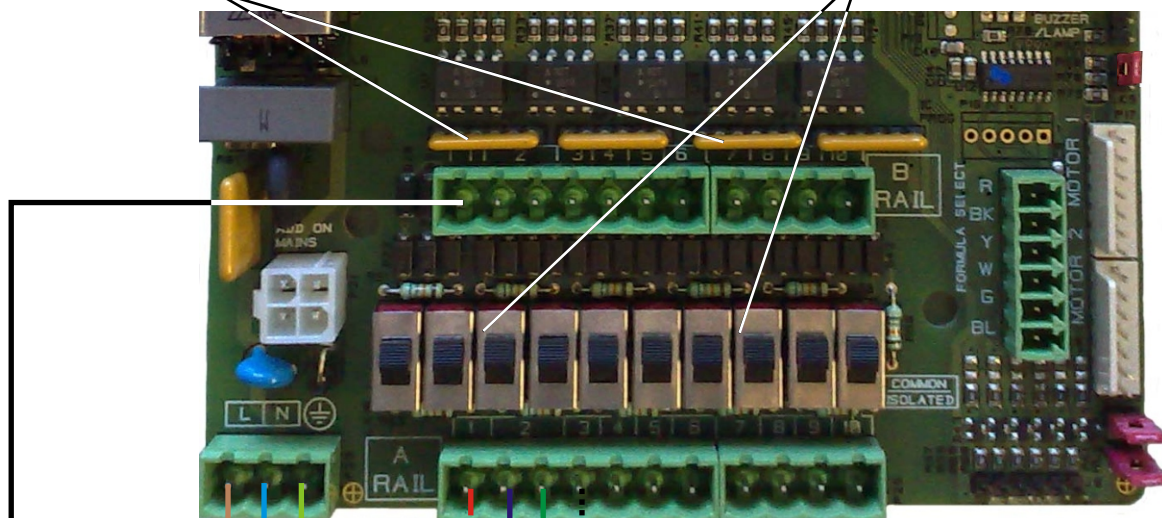

100V - 240V AC 50/60Hz
Sourced from a point, which is isolated when the host machine is off

Signal Inputs
90V - 240V AC or DC

B Rail (Negative)	A Rail (Positive)
With the switches in an upright position, a common (neutral/negative) input signal can be taken to the B Rail.	The positive (live) signal from each input must be taken to the relevant connection on the A Rail. Separate connections are provided on input 2 for Hot & Cold wash signals.

Example sources: -
Interface Board
Solenoid Valves

Example

- - - - **INPUT 1 - Pre-Wash**
- - - - **INPUT 2 - Main-Wash**
(Cold Solenoid)
- - - - **INPUT 2 - Main-Wash**
(Hot Solenoid)
- - - - **INPUT 3 - Fabric Softener**
- - - - **COMMON**

Recommended Wiring

Max Size = 1.5mm²
Min Size = 0.5mm²
Current = 0.5A

Safety Warning

If low voltage signals are used, signal wires to the A and B rails should be routed in separate cable from the main power to the unit.

Suitable grade wire must be used.

In some cases, the interface board or solenoids in the host machine are **not** common. **For example:** The softener solenoid on some Miele machines is not linked via a common wire to the other solenoids.

If this is the case, the signal **must** be isolated from the common B rail on the Board. This is done by Switching the appropriate switch (LK10 to Lk19 to isolated, ie. Downward position). If in doubt, switch the appropriate switch for each incoming signal source.

FAILURE TO SWITCH THE APPROPRIATE SWITCH WOULD RESULT IN UNIT FAILURE.

DO NOT ATTEMPT TO SWITCH THE SWITCHES WHEN THE POWER IS ON.

Note:
If a signal is applied to Input 2 before Input 1 then the unit will assume that a Pre-wash is not occurring and will ignore subsequent signals to Input 1 until the unit has reset.

RP1, RP2, RP3 & RP4
Remove to allow signals below 90 volts AC or DC (min 12V)

(LK10 - LK19)
switch to common signals on the B Rail

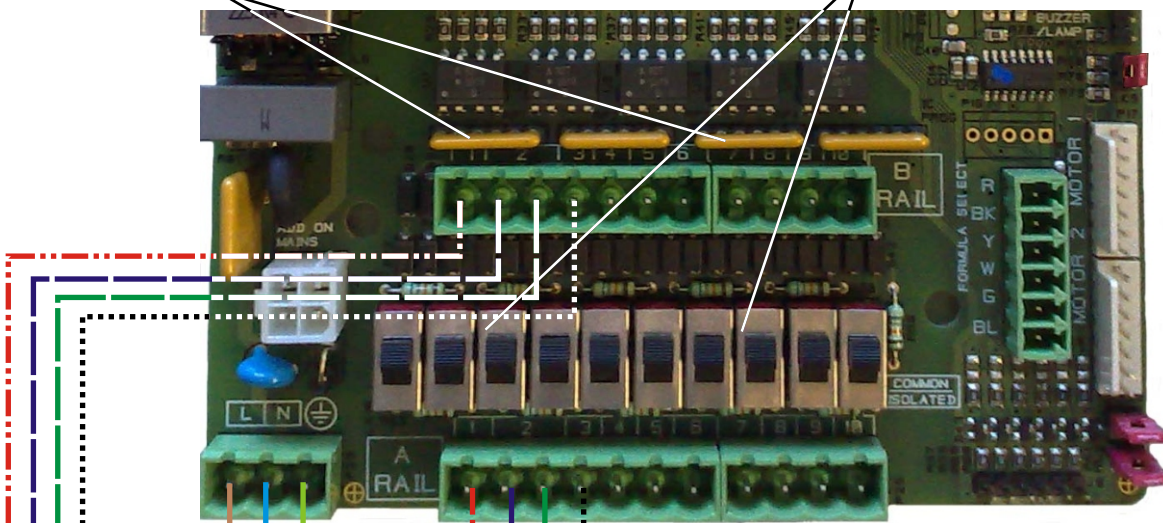

100V - 240V AC 50/60Hz
Sourced from a point, which is isolated when the host machine is off

Signal Inputs
90V - 240V AC or DC

B Rail (Negative)	A Rail (Positive)
With the switches in an upright position, a common (neutral/negative) input signal can be taken to the B Rail.	The positive (live) signal from each input must be taken to the relevant connection on the A Rail.
Separate connections are provided on input 2 for Hot & Cold wash signals.	Separate connections are provided on input 2 for Hot & Cold wash signals.

Example sources: -
Interface Board
Solenoid Valves

Example

- - - - **INPUT 1 - Pre-Wash**
- - - - **INPUT 2 - Main-Wash (Cold Solenoid)**
- - - - **INPUT 2 - Main-Wash (Hot Solenoid)**
- - - - **INPUT 3 - Fabric Softener**
- — — — **COMMON**

Recommended Wiring

Max Size = 1.5mm²
Min Size = 0.5mm²
Current = 0.5A

Safety Warning

If low voltage signals are used, signal wires to the A and B rails should be routed in separate cable from the main power to the unit.

Suitable grade wire must be used.

Selecting the number of relay outputs

Use a small screwdriver to turn the pump selector switch until the number on it corresponds with the number of relay outputs required.

E.g if 8 relays are to be used turn the switch to the number 8.

Always use the lowest numbered pump outputs making output 1 the first pump.

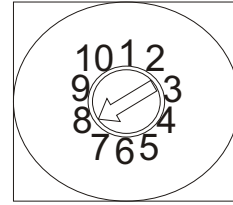

**Number of pumps
(pump selector
switch)**

Relay connectors

There are 10 relay outputs available (volt free - 230V AC/DC 1A).

The output voltage is determined by the supplied input voltage.

E.g if the input voltage is 230V, then **all** the output voltages would be 230V.

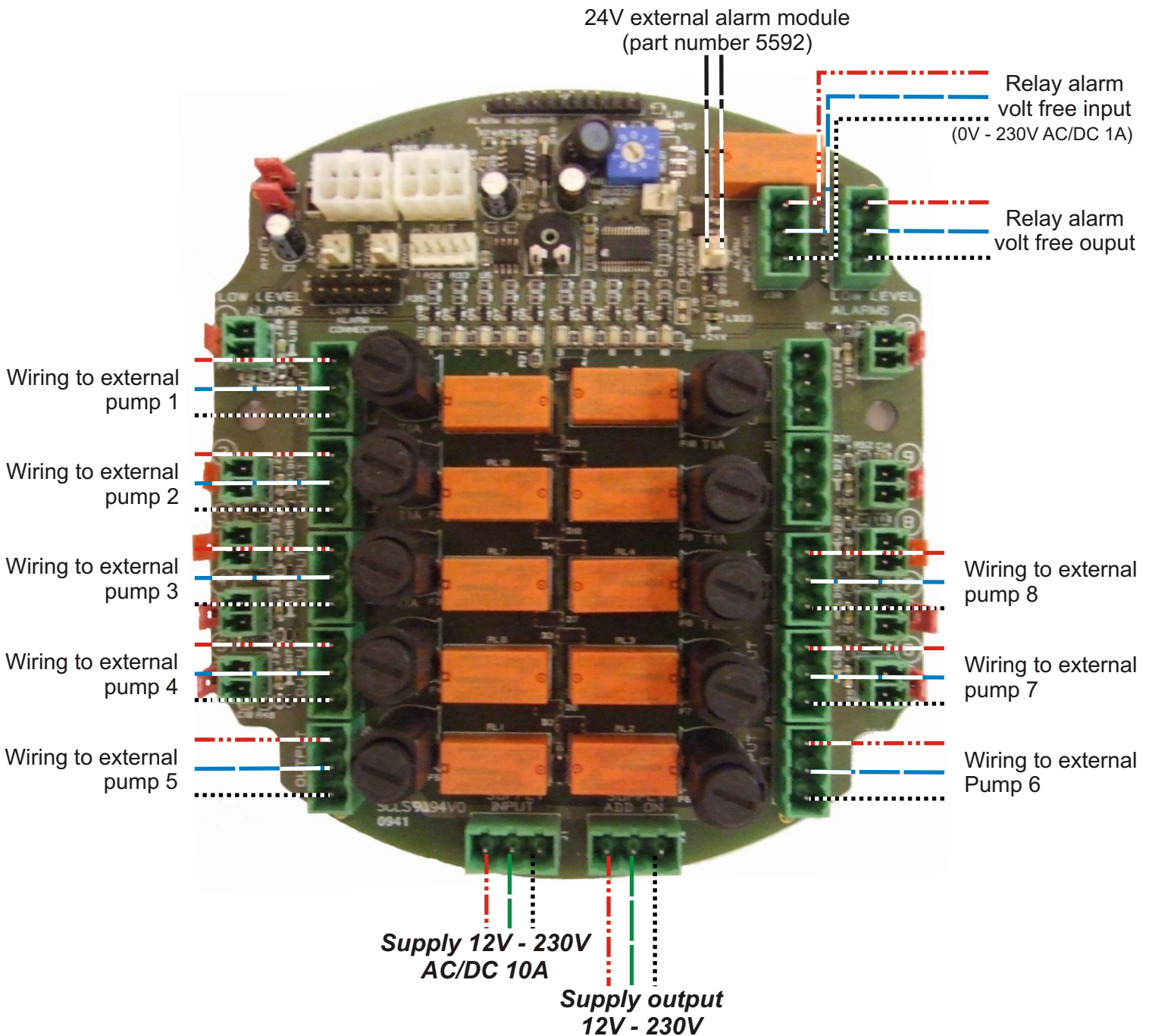

Volt free Alarm Relay Contacts

The built in relay allows the switching of an external device when an alarm is active. The volt-free contacts are capable of switching a maximum loads of 2A at 230VA

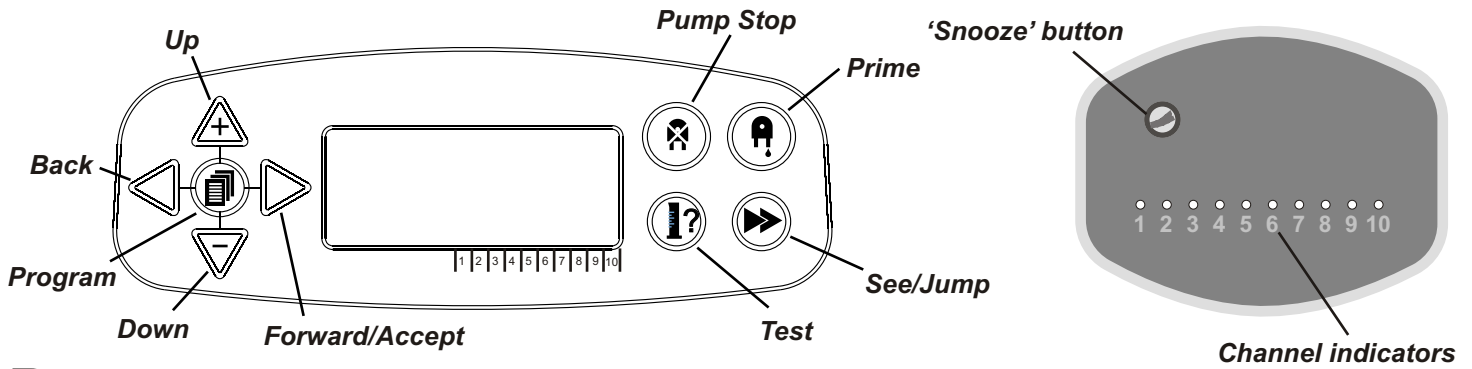

PROGRAMMING - KEY TO INSTRUCTIONS

Throughout the instructions:

- ○ If a button or buttons are shown in black then they must be pressed to progress to the next stage. (If two buttons are shown, they must be pressed together)
- ○ If buttons are shown in grey, they are used individually to achieve the desired result. (ie. Either/or)

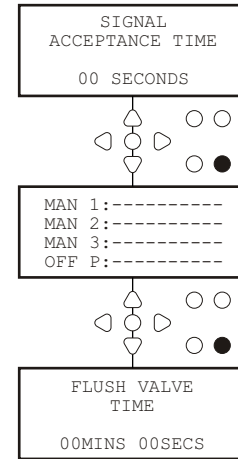

PROGRAMMING - LANGUAGE SELECTION

It is possible to select the displayed language as English, French, German, Spanish, Dutch, Czech, Polish, American, Italian or Portuguese.

From the default screen, press and hold the **TEST** key for 2 seconds. The access code screen will then be displayed. Enter the correct four-digit access code using the **UP** and **DOWN** keys to select a number and the **FWD/ACCEPT** key to move on (see page 15).

Use the **UP** and **DOWN** keys to scroll through the language options. Press the **FWD/ACCEPT** key to select the displayed language.

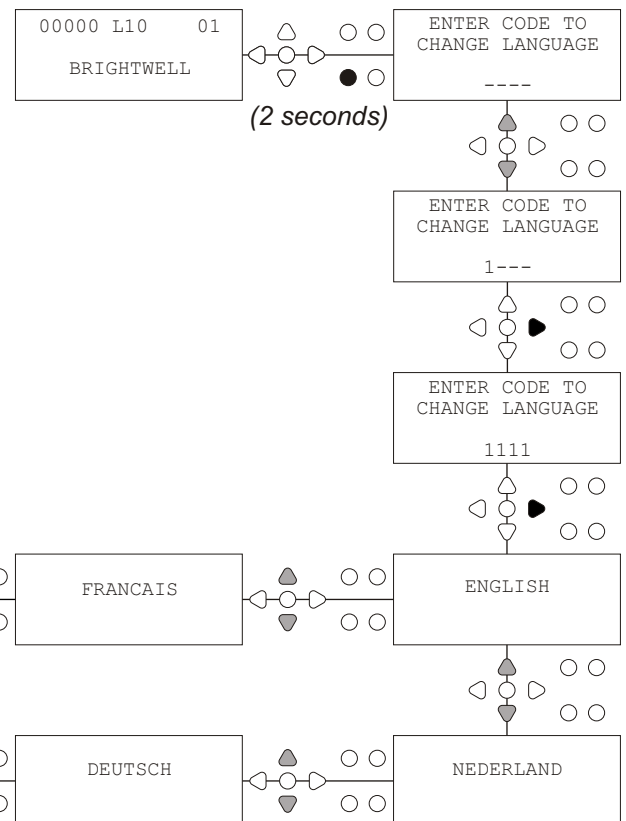

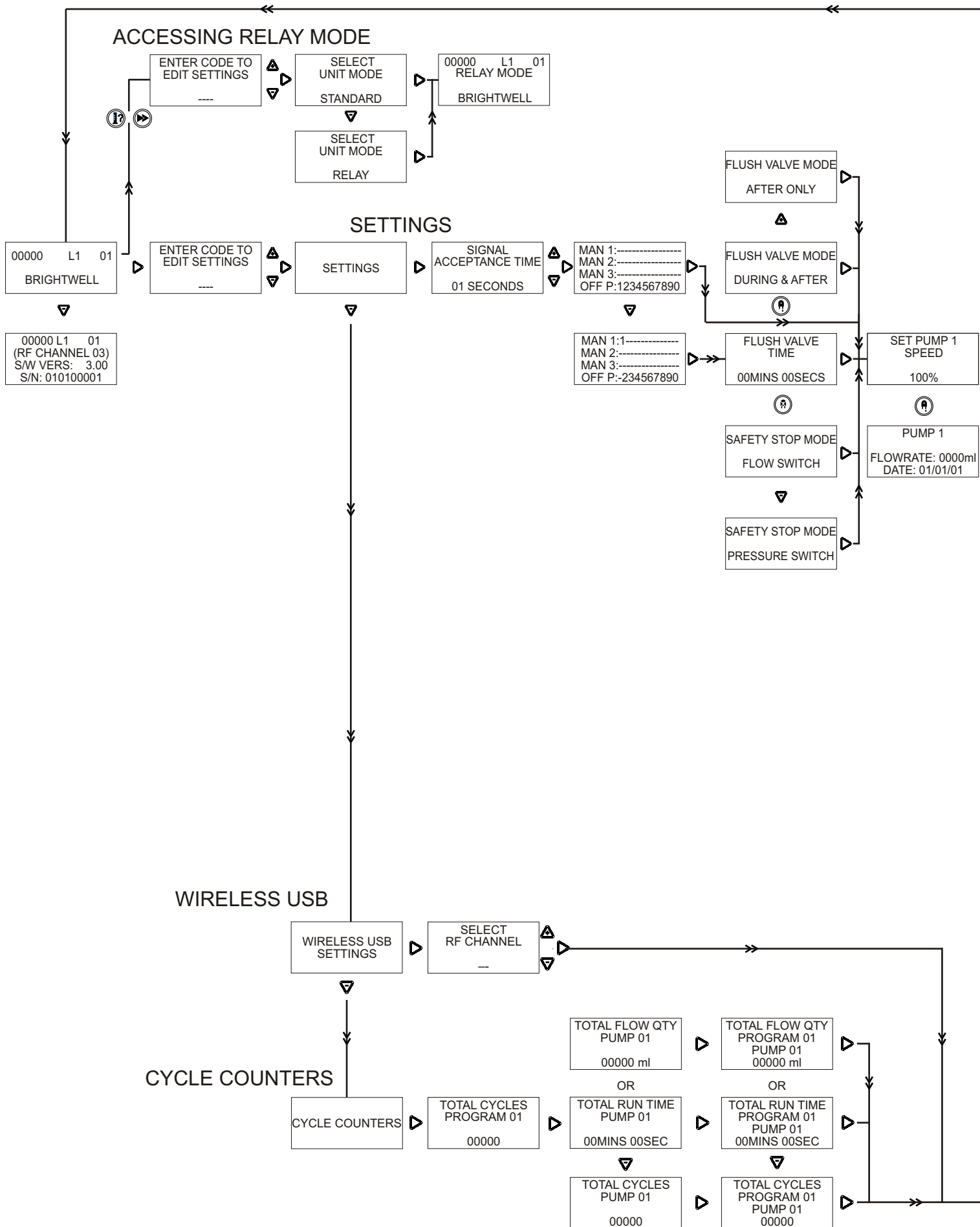

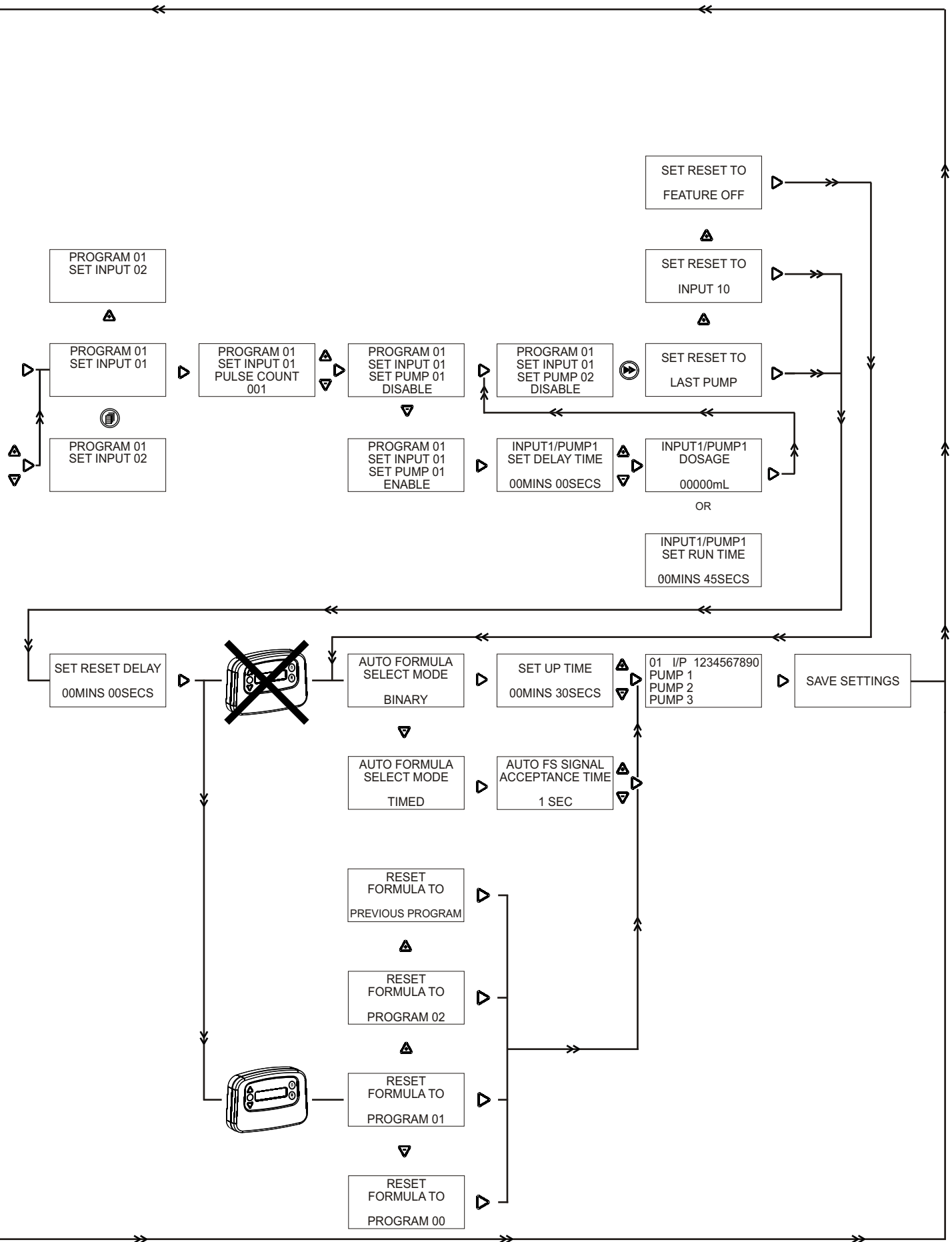

The BrightLogic laundry Formula Select module (optional) allows remote selection of up to 20 different wash programs, program names can be displayed by uploading via the computer program

The Formula Select module can also be used to prime and stop the pumps.

The desired program must be selected, using the UP and DOWN keys on the module and pressing enter, before beginning the wash cycle.

Resetting options

There are four options available to reset the formula select:

Reset Formula to Program 01 - (default setting)

Reset Formula to Program 00 - (blank program)

Reset Formula to Program 02 - (set to any program number)

Reset Formula to Previous program - (resets to the previous program)

The unit can be manually reset by pressing the up and down keys together for 1 second.

With out a Formula Select module

If no there is no formula select installed then the programs can still be selecting from the unit itself.

From the default screen press the **PROGRAM** button to toggle to the correct program.

FORMULA SELECT - INSTALLATION

Fit the module to a suitable surface, in an accessible area, using the self-adhesive Velcro provided.

Before fitting, please ensure that the power to the unit has been isolated.

Open the lid of the main enclosure.

Pass the cable through the gland situated on the bottom of the unit and run it to the vicinity of the Formula Select connection socket on the board (bottom right).

Note:

Screened cable should be used.

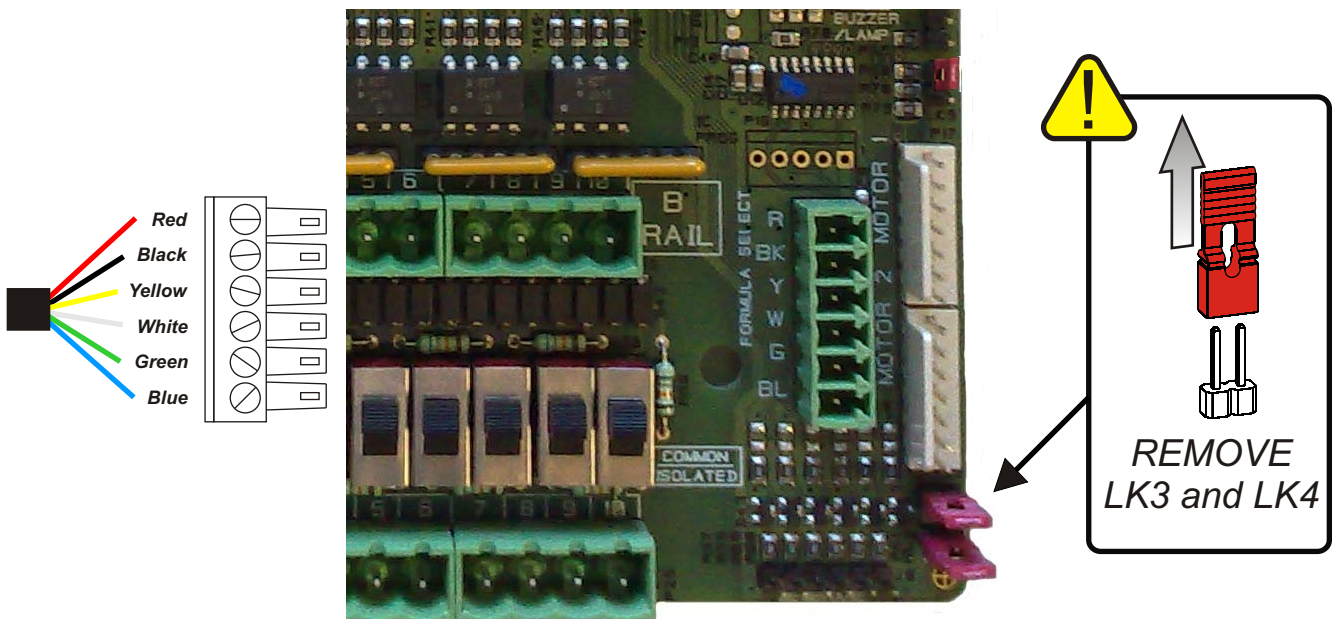

Fit the green connector with the coloured wires in the order shown above. Plug the connector into the correct socket and tighten the gland to grip the cable.

REMOVE links LK3 & Lk4.

LOW LEVEL ALARM

ENGLISH

Low Level wands are used to detect when a product has emptied. To use a low level alarm, plug your device into the correct Low Level alarm input and remove the corresponding link to activate it.
(NOTE: When an alarm is triggered it doesn't interrupt the pumps)

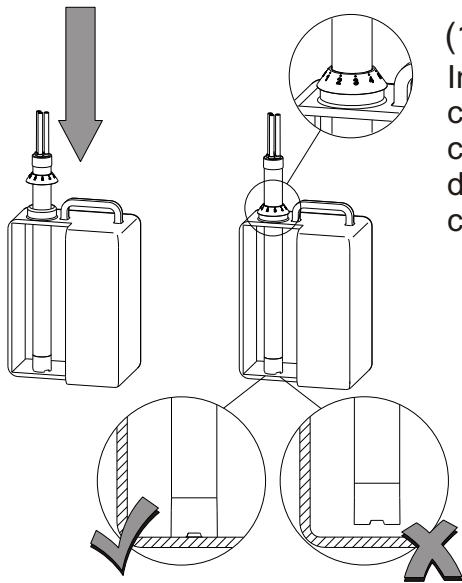

(1) Insert the wand into the container and push the chemical identification slide down until it reaches the container.

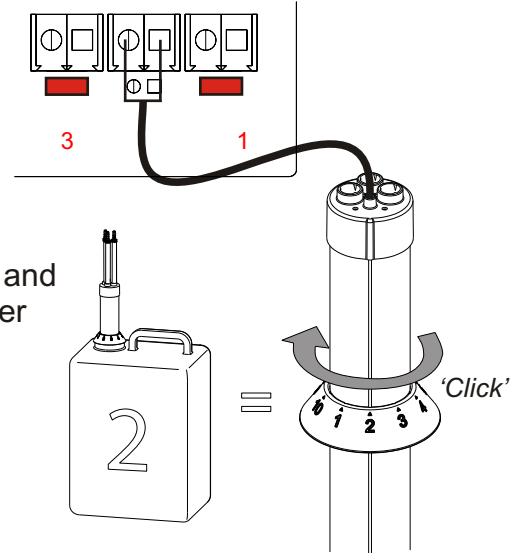

(2) Make sure the wand and the chemical container match and insert the suction tube.

(3) When a container becomes empty, remove the wand, wash it under water and put it back into a new container.

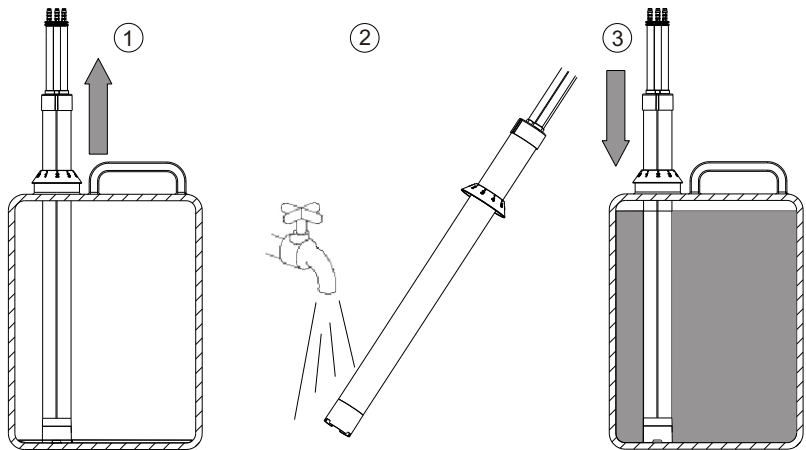

(4) To enable a low level channel input you must first remove the corresponding link.

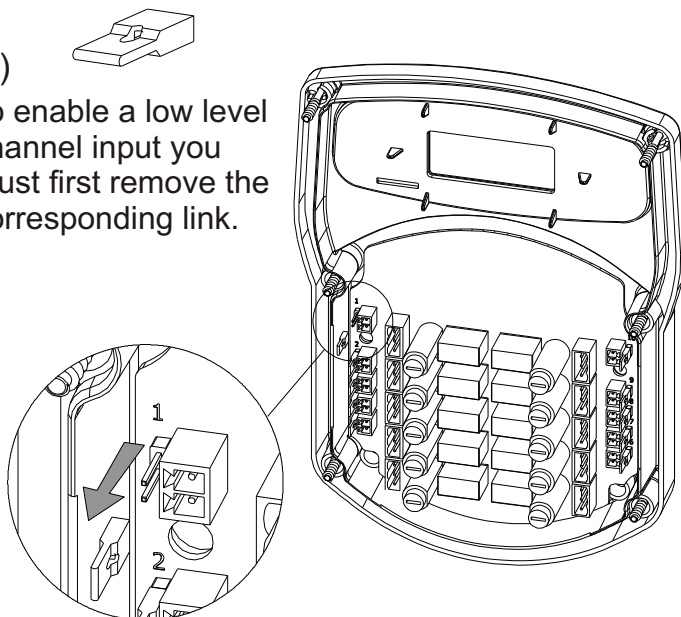

(5) Then attach the 2-way connector to the cable from the wand and insert it into the desired channel.

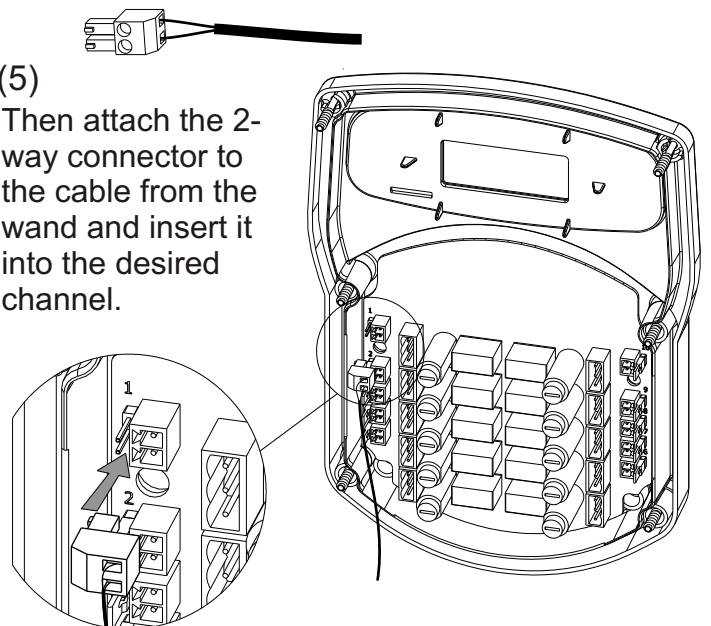

Brightlogic pumps can be added to your unit in order to combine the use of relay outputs with the new Brightlogic pumpheads.

Simply adjust the pump selector switch to the desired number of relay outputs, then connect the Brightlogic add-on pump modules to the main unit and plug in. The software detects the additional pump(s) and automatically updates the controls to show the correct number of pumps.

(The maximum combined number of pumps and relay outputs is still 10.)

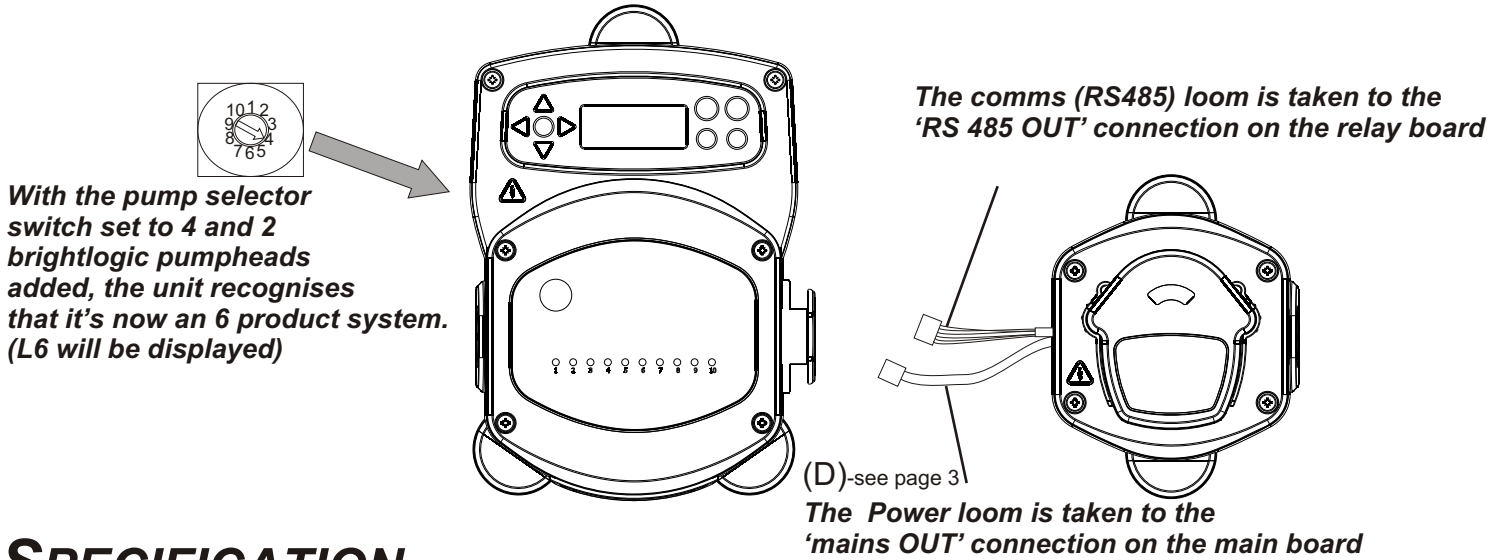

SPECIFICATION

Power Supply	Voltage	100V - 240V AC
	Frequency	50 - 60Hz
	Current @ 240V	10A Max
	Power	Controller 2400W
Output	Flush Valve	24V DC, 1.25A (30W) MAX.
	Buzzer/Lamp	24V DC, 500mA (10W) MAX.
Fusing		Controller - 10 Relays 230AC - 1A
Enclosure		GFPP - IP44
Weight (approx.)		1.2 kg
Approvals	EMC 89/336/EEC - EN61000-6-2:2005 & EN61000-6-4:2007 LVD 72/23/EEC - EN60335-1:2002 +A11:04 +A12:06 +A13:08 EN62233:2008 +A2:2006	

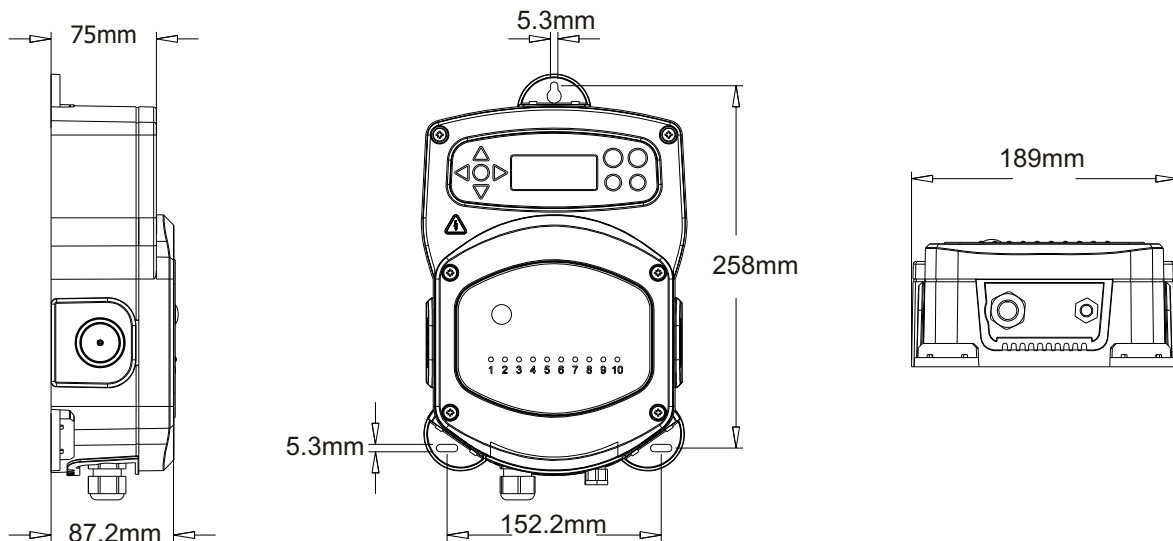

Table des matieres / Consignes de sécurité.....	15
Fonctionnement.....	16
Agencement de l'unité - Carte principale / Carte Relais	17 - 18
Câblage option 1 & 2.....	19 - 20
Installation câblage.....	21
Légende des instructions et Commandes.....	22
Couler de diagramme.....	23 - 24
Sélection des formules.....	25
Alarme niveau bas.....	26
Ajouts de pompes / Spécification.....	27
Coordonnées du fabricant.....	58

CONSIGNES DE SÉCURITÉ

Importantes consignes de sécurité

Veillez lire attentivement les consignes suivantes avant d'utiliser cet équipement.

Cette unité contient des composants haute tension qui peuvent vous exposer au risque de choc électrique.

N'ouvrez pas le boîtier sans isoler les sources d'alimentation et de signaux. S'assurer que ces sources ont été isolées pour au moins 5 minutes avant de entrer le boîtier.

Doivent être effectuées en accord avec les règles de câblage.

Ne montez pas l'unité sur des surfaces instables, irrégulières ou non verticales.

Ne placez pas d'objets lourds sur l'unité.

N'essayez pas de placer des articles (tels que des tournevis) dans les pièces mobiles de la tête de pompe.

Ne faites pas fonctionner l'unité en dehors des valeurs indiquées sur l'étiquette signalétique.

N'utilisez pas de câbles endommagés ou effilochés.

Ne démontez pas ou ne modifiez pas cet équipement.

Veillez à toujours manipuler les produits chimiques avec soin.

ATTENTION

C'est un produit de classe A. Dans un environnement domestique, ce produit peut provoquer des interférences radios qui, dans ce cas doit amener l'utilisateur à prendre des mesures adéquates.

10 Pump Controller unités contrôlent les opérations externes de l'équipement alternatif au lieu de pompe Brightlogic. Néanmoins le c'est possible d'utiliser les deux types simultanément, si qui convient pour votre application. Les unités sont conçues pour une installation fixe à l'intérieur seulement. Le moyen de sectionnement doit être incorporé dans le câblage fixe, avec un entrefer d'au moins 3mm dans chaque pôle.

Les pompes sont déclenchées en appliquant des signaux compris entre 90V et 240V CA ou CC à travers les entrées correspondantes des rails A et B sur la carte d'alimentation.

Nota: les signaux compris entre 12V et 240V CA ou CC peuvent être acceptés en retirant les resistor packs RP1- RP4 voir page 5 ou 6.

Parmi les caractéristiques, on compte ce qui suit::

Temps d'acceptation de signal programmable par l'utilisateur

Gestion des données

Sélection automatique de la formule

Voir des instructions pleines pour plus d'informations sur toutes les caractéristiques (B980F)

3 sorties d'électro-vanne (valve de rincage), qui fonctionnent avec des pompes affectables par l'utilisateur/ emps électro-valve (valve de rincage - duree) programmables par l'utilisateur

Chaque pompe peut être declanchée à partir d'une entrée unique, de plusieurs entrées ou de toutes les entrées

Sur chaque pompe, l'utilisateur peut sélectionner; Temporisation

Alarme niveau bas - Le système d'alarme pour la détection d'un faible de niveau de produit chimique fonctionne comme suit:

Lorsque le niveau de produit chimique est faible, le flotteur à l'intérieur du tube tombe mécaniquement sur un embout. Le contact entre ces deux parties déclenche un signal électrique qui fait retentir l'alarme. En revanche, lorsque le bidon est suffisamment rempli de produit, le flotteur reste hors de contact avec l'embout.

L'unité comporte deux modes de fonctionnement: - Mode Standard & Mode relais:

Mode standard- *Ce mode est conçu pour être utilisé avec une machine hôte standard.*

La pompe appropriée fonctionnera quand un signal sera présent pendant le temps d'acceptation de signal et sera égal au réglage programmé des impulsions. Ensuite, la pompe restera statique pendant la temporisation avant de fonctionner à la vitesse programmée pendant le temps de marche programmé et dosage des produits chimiques.

La pompe ne refonctionnera pas tant que l'unité n'aura pas été remise à zéro. L'unité peut être sélectionnée pour se remettre à zéro après le fonctionnement de la dernière pompe (par exemple la pompe 4 du système à 4 pompes) ou sur un signal vers l'entrée 10.

Mode relais - *Ce mode est conçu pour être utilisé avec une machine hôte commandée par ordinateur.*

Les pompes fonctionneront pendant tout le temps où un signal sera présent à travers les entrées correspondantes. L'entrée 1 fait fonctionner la pompe 1, l'entrée 2 la pompe 2, etc. Les caractéristiques gestion des données, électro-valve et interruption de la machine subsistent.

Acquittement Alarme

Pressez quelques instants le bouton "snooze" sur le panneau principal, . Après que cette période de silence ai expirée, l'alarme réapparaît de nouveau jusqu'à ce que les sondes de niveau n'indiquent plus une condition d'alarme. Cependant l'indicateur lumineux restera allumé durant la totalité de la période d'alarme jusqu'à ce que le détecteur n'indique plus la condition d'alarme. Si la fonction "Snooze" est mise sur arrêt, l'alarme ne sera pas répétée après que le bouton "Silence" ait été activé.

(Note: Quand l'alarme est "Snooze" est activée, cela n'arrête pas les pompes)

Programmation de la durée de "Snooze"

Programmer le temps "Snooze" en ajustant le potentiomètre. La plage de réglage va de l'arrêt (complètement dans le sens inverse des aiguilles d'une montre)

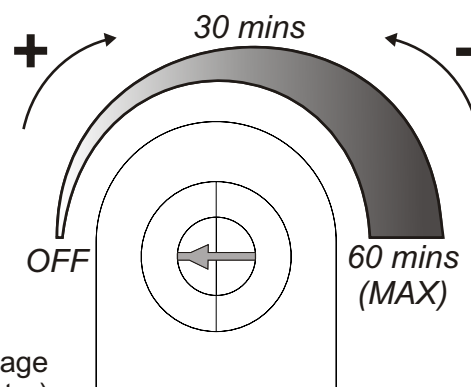

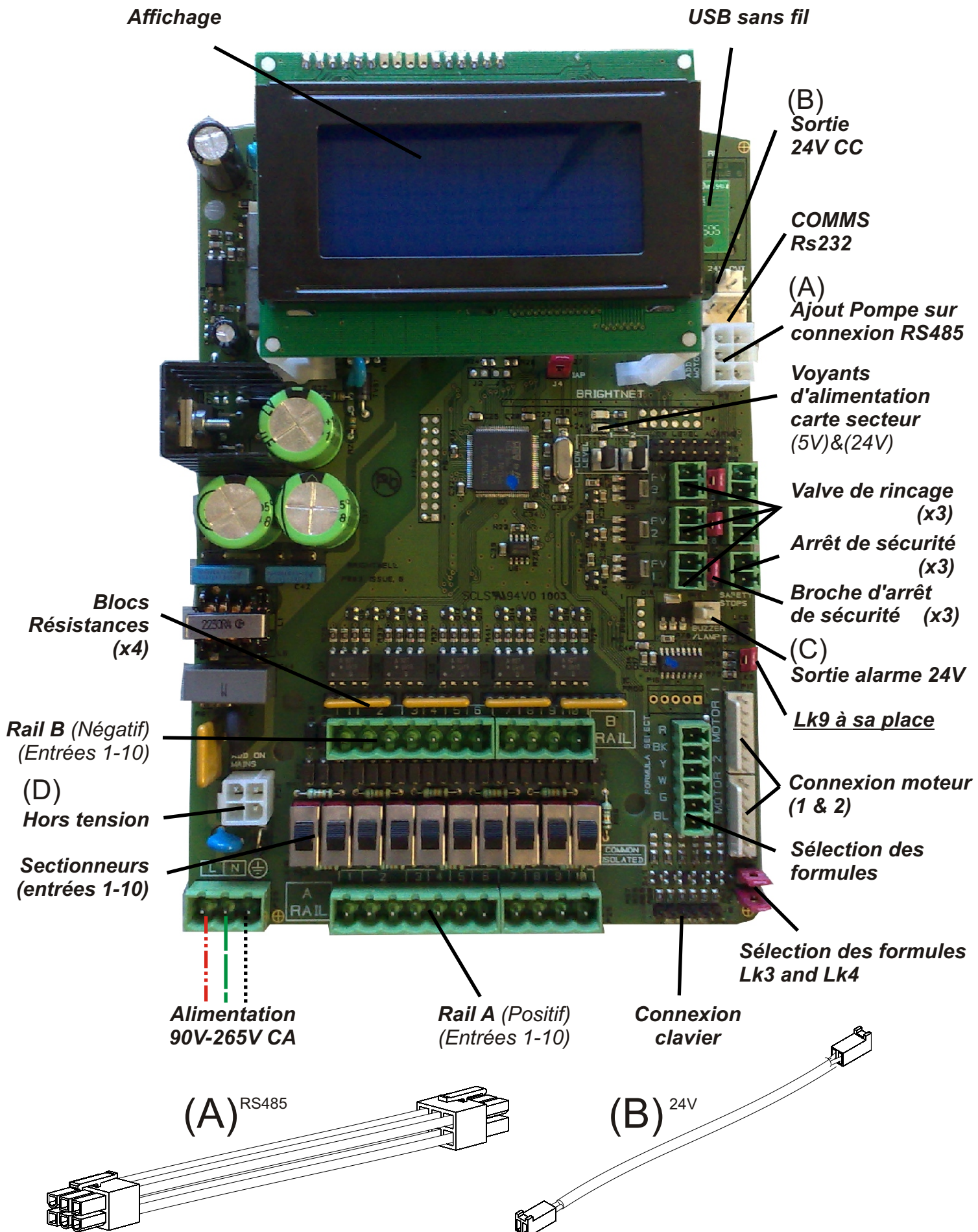

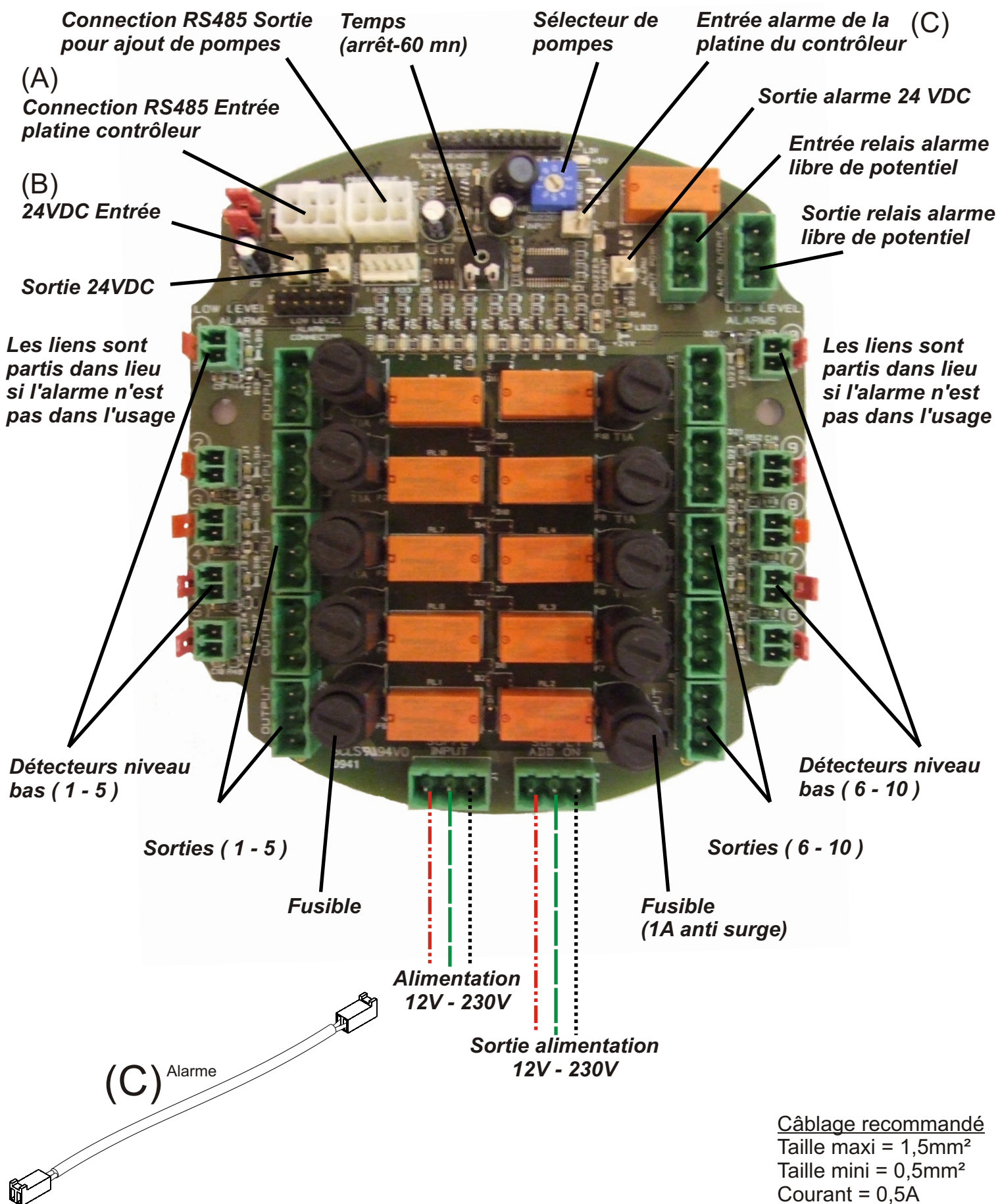

Câblage recommandé
 Taille maxi = 1,5mm²
 Taille mini = 0,5mm²
 Courant = 0,5A

Dans la plupart des cas, la platine interface ou les solénoïdes dans la machine hôte sont communs (c'est-à-dire que leurs bornes négatives sont toutes reliées par un fil commun).

Les Commutateurs LK10 - LK19 peuvent être laissés sur commun (haut position), et le fil unique (commun) amené au rail B.

Nota:
Si un signal est appliqué à l'entrée 2 avant l'entrée 1, l'unité supposera qu'un pré-lavage ne se produit pas et négligera les signaux ultérieurs à l'entrée 1 tant que l'unité ne se sera pas remise à zéro.

RP1, RP2, RP3 et RP4
Retirer pour autoriser les signaux inférieurs à 90 volts CA ou CC (min 12V)

(LK10 - LK19)
Insérez dans des signaux communs sur le rail B

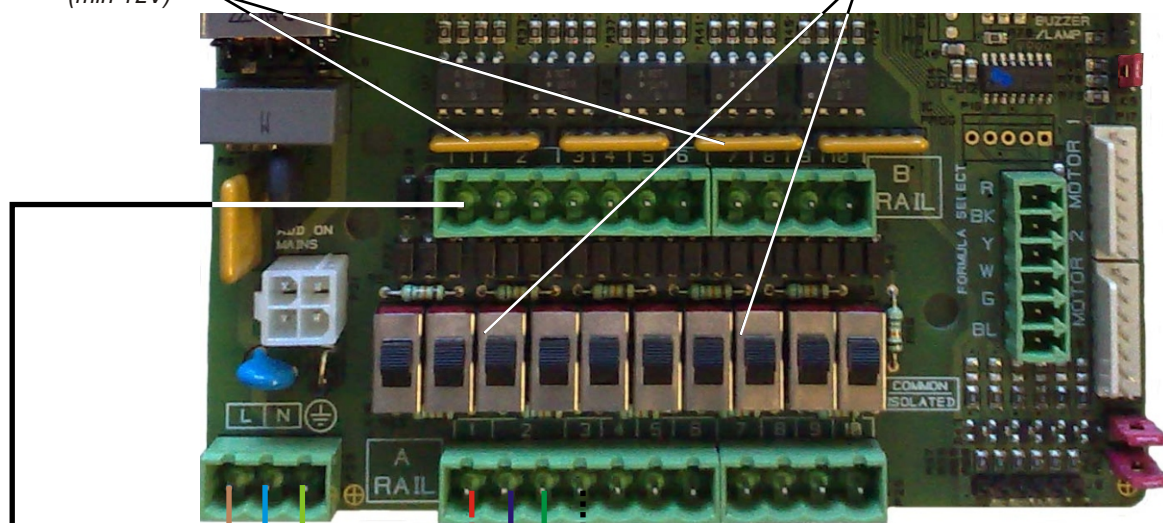

100V - 240V AC 50/60Hz
Sourced from a point, which is isolated when the host machine is off

Entrées signaux
90V - 240V CA ou CC

Rail B (Négatif)	Rail A (Positif)
Les Commutateurs étant en position haut, un signal d'entrée commun (neutre/négatif) peut être amené au rail B.	Le signal positif (phase) de chaque entrée doit être amené à la connexion appropriée sur le rail A.
	Des connexions séparées sont fournies sur l'entrée 2 pour les signaux de lavage chaud et froid.

Exemples de sources: -
Carte interfaces
Electro-vannes

Exemple

- - - - **ENTREE 1 Pré-lavage**
- - - - **ENTREE 2 Lavage principal**
(Solénoïde froid)
- - - - **ENTREE 2 - Lavage principal**
(Solénoïde chaud)
- - - - **ENTREE 3 Produit assouplissant**
- — — — **COMMUN**

Câblage recommandé

Taille maxi = 1.5mm²
Taille mini = 0.5mm²
Courant = 0.5A

Avertissement de sécurité

Si des signaux en basse tension sont utilisés, les signaux vers les rails A et B devront être amenés dans des câbles séparés venant de la puissance vers l'unité. Le fil convenable de qualité doit être utilisé.

Dans certains cas, la platine interface ou les solénoïdes dans la machine hôte ne sont pas communs.

Par exemple : Le solénoïde produit assouplissant sur certaines machines Miele n'est pas relié par l'intermédiaire d'un fil commun aux autres solénoïdes.

Si cela est le cas, le signal doit être isolé du rail B commun sur la carte. Cela est fait en commutant le commutateur approprié (LK10 à LK19 à isolé, ie. position descendante). En cas de doute, commutez le commutateur approprié pour chaque source de signal entrante.

LE NON-RETRAIT DE LA BROCHE APPROPRIÉE ENTRAÎNERAIT LA DÉFAILLANCE DE L'UNITÉ.

NE RETIREZ PAS LES BROCHES LORSQUE L'UNITÉ EST SOUS TENSION.

Nota:

Si un signal est appliqué à l'entrée 2 avant l'entrée 1, l'unité supposera qu'il n'y pas de pré-lavage et négligera les signaux ultérieurs à l'entrée 1 tant que l'unité ne se sera pas remise à zéro.

RP1, RP2, RP3 & RP4

Retirer pour autoriser les signaux inférieurs à 90 volts CA ou CC (min 12V)

(Lk10 - Lk19)

Retirez pour isoler les signaux du rail B.

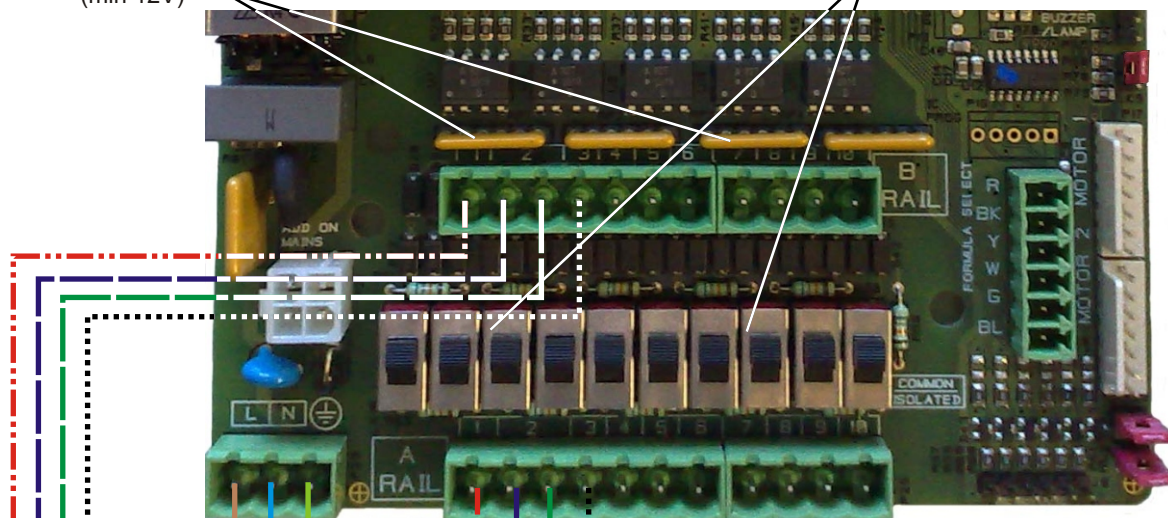

100V - 240V AC 50/60Hz
Source à partir d'un point qui est isolé lorsque la machine hôte est hors tension.

Exemple

- - - - **ENTREE 1 Pré-lavage**
- - - - **ENTREE 2 Lavage principal (Solénoïde froid)**
- - - - **ENTREE 2 - Lavage principal (Solénoïde chaud)**
- - - - **ENTREE 3 Produit assouplissant**
- — — — **COMMUN**

Entrées signaux 90V - 240V CA ou CC

Rail B (Négatif)	Rail A (Positif)
Les broches étant en place, un signal d'entrée commun (neutre/négatif) peut être amené au rail B.	Le signal positif (phase) de chaque entrée doit être amené à la connexion appropriée sur le rail A.
Des connexions séparées sont fournies sur l'entrée 2 pour les signaux de lavage chaud et froid	Des connexions séparées sont fournies sur l'entrée 2 pour les signaux de lavage chaud et froid

Exemples de sources: -
Carte interfaces
Electro-vannes

Câblage recommandé

Taille maxi = 1.5mm²
Taille mini = 0.5mm²
Courant = 0.5A

Avertissement de sécurité

Si des signaux en basse tension sont utilisés, les signaux vers les rails A et B devront être amenés dans des câbles séparés venant de la puissance vers l'unité. Le fil convenable de qualité doit être utilisé.

Sélectionnez le nombre de sorties relais

Tourner le sélecteur de pompe jusqu'à ce que le nombre corresponde avec le nombre de relais de sorties requis. Si 8 relais doivent être utilisés tournez le sélecteur jusqu'au numéro 8.

Toujours utiliser le numéro de pompe le plus bas donnant la sortie 1 pour la première pompe.

(Un petit tournevis sera nécessaire)

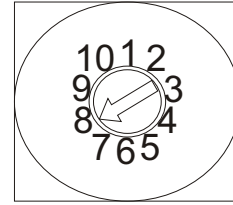

**Nombre de pompes
(Sélecteur de pompes)**

Connecteurs relais

Il y a 10 sorties relais disponibles (Libre de potentiel - 230V).

La tension de sortie est déterminée par le voltage d'entrée.

Si la tension d'entrée est de 230V, alors **tout** la tension de sortie sera de 230V.

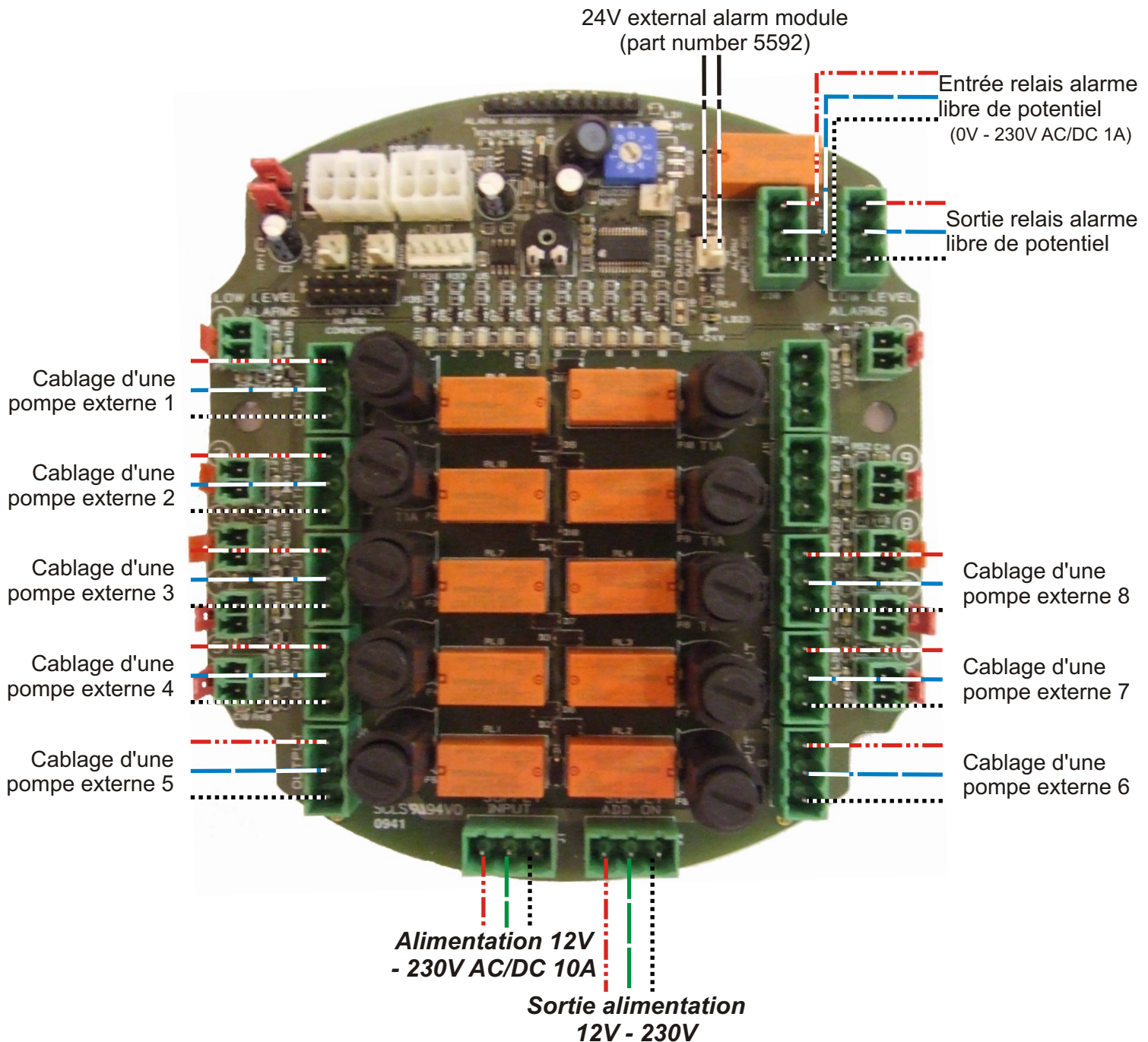

Contact relay alarme libre de potentiel

Le fait de posséder des relais permet de couper un système externe quand une alarme apparait. Les contacts libres de potentiels sont capables de couper une charge de 2A sous 230VA

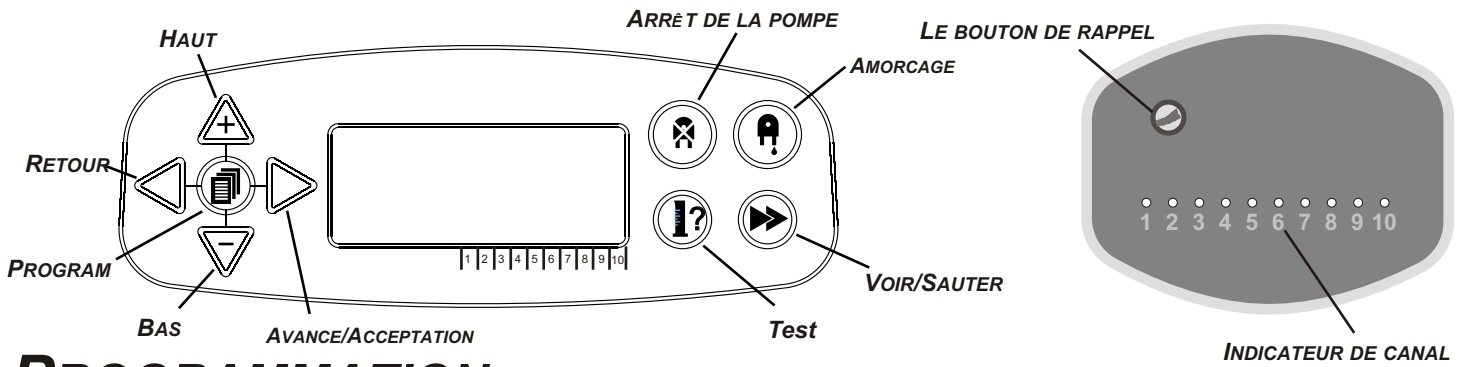

PROGRAMMATION - LÉGENDE DES INSTRUCTIONS

Partout dans les instructions:

- Si un ou plusieurs boutons apparaissent en noir, appuyez dessus pour passer au stade suivant. (Si deux boutons apparaissent, appuyez sur les deux ensemble).
- Si les boutons apparaissent en gris, ils sont utilisés individuellement pour obtenir le résultat désiré. (c'est-à-dire soit/soit)

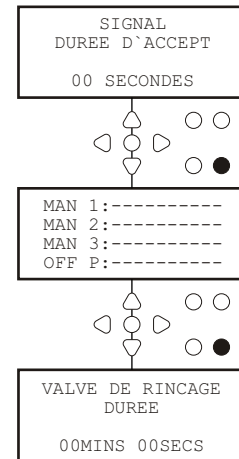

PROGRAMMATION - SÉLECTION DE LA LANGUE

Il est possible de sélectionner la langue affichée, à savoir anglais, français, allemand, espagnol, hollandais, tchèque, polonais, Américain, Italian ou Portugese.

A partir de l'écran par défaut, appuyez et maintenez la touche **TEST** enfoncée pendant 2 secondes. L'écran code d'accès sera ensuite affiché. Entrez le code d'accès correct à quatre chiffres en utilisant les touches **HAUT** et **BAS** pour sélectionner un numéro et la touche **AVANCE/ACCEPTATION** pour continuer (voir page 15).

Utilisez les touches **HAUT** et **BAS** pour faire défiler les options de langue. Appuyez sur la touche **AVANCE/ACCEPTATION** pour sélectionner la langue affichée.

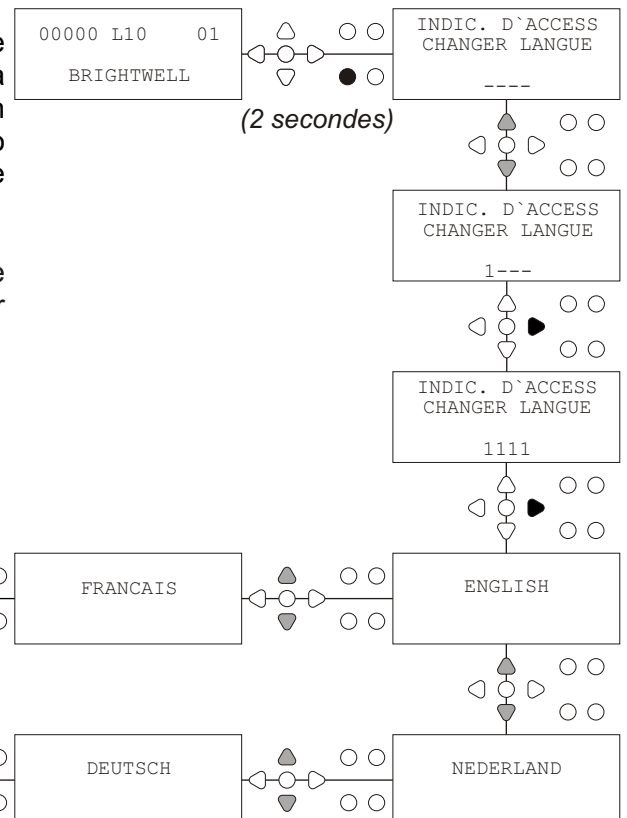

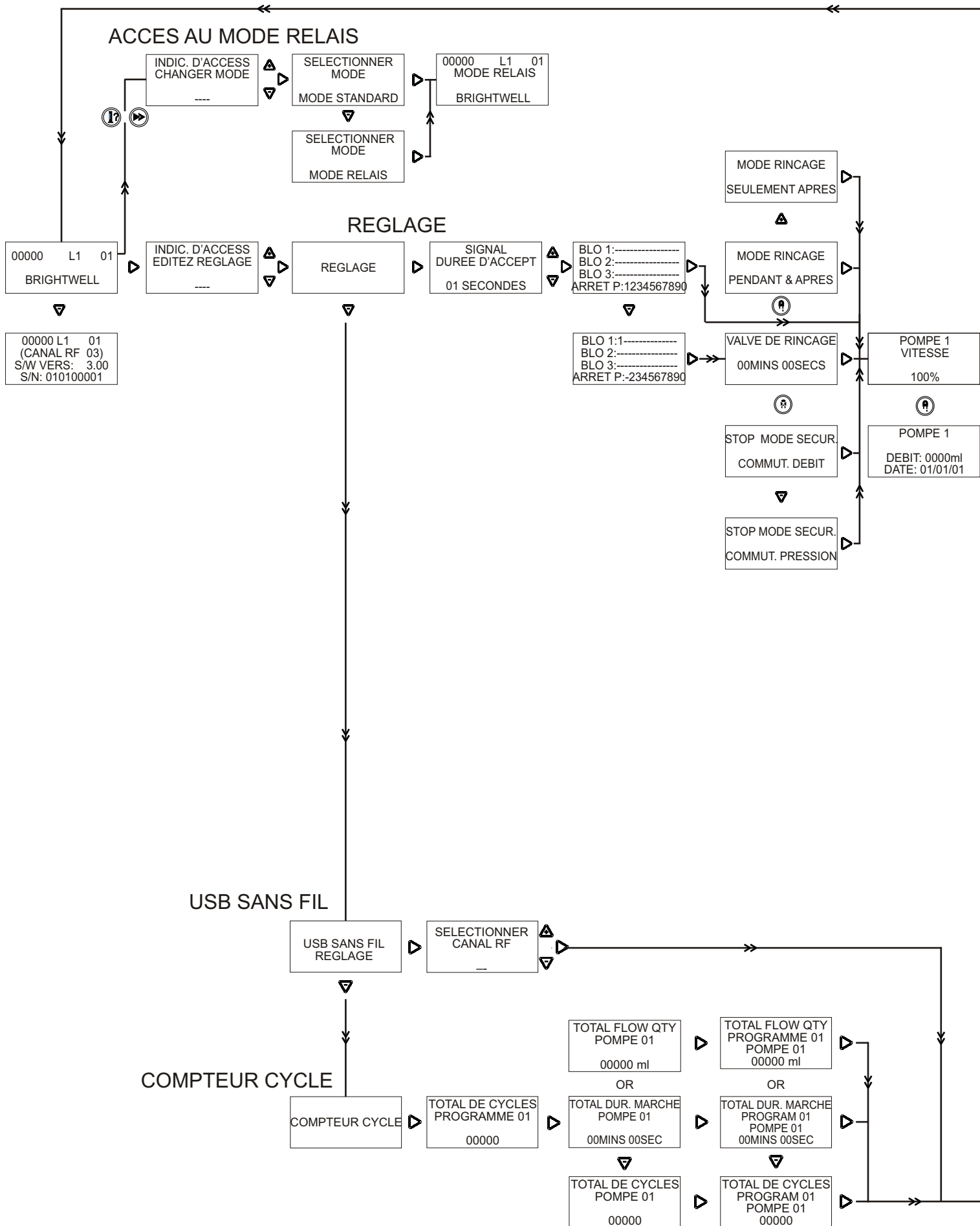

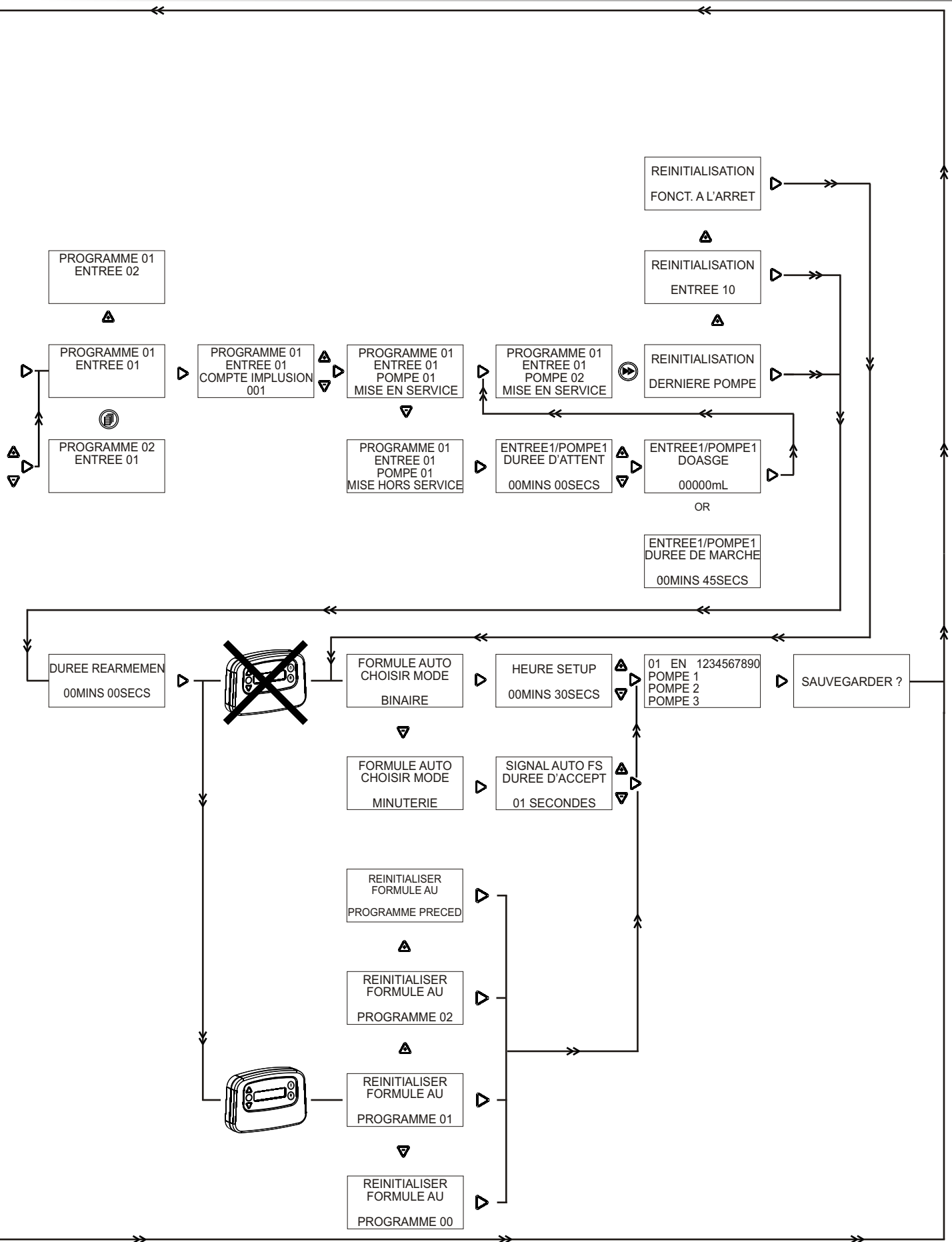

Le module Sélection des formules pour blanchisseries Brightlogic (en option) permet la sélection à distance de jusqu'à 20 programmes de lavage différents.

Le module Sélection des formules peut également être utilisé pour amorcer les pompes (voir les instructions d'amorçage et d'arrêt de la pompe).

Le programme désiré doit être sélectionné à l'aide des touches HAUT et BAS sur le module, avant de commencer le cycle de lavage.

Options remise à zéro

Il y a 4 options disponibles pour remise à zéro du sélecteur de programme

Remise à zéro vers Programme 01 - (défaut réglage)

Remise à zéro vers Programme 00 - (programme vide)

Remise à zéro vers Programme 02 - (réglage vers n'importe quel numéro de programme)

Remise à zéro vers Programme précédent - (remise à zéro vers le précédent programme)

L'unité peut-être remise à zéro manuellement en pressant les touches Montée et Descente en même temps pendant 1 seconde.

Sans module de sélecteur de programme

S'il n'y a pas de sélecteur de programme d'installé, alors les programmes peuvent encore être sélectionnés depuis l'unité elle-même. Commencer à l'écran standard, presser le bouton PROGRAMME encore et encore fois pour aller jusqu'au programme corrigier.

SÉLECTION DES FORMULES - INSTALLATION

Montez le module sur une surface appropriée, dans un endroit accessible, à l'aide du Velcro autocollant fourni.

Avant le montage, veillez à ce que l'alimentation de l'unité ait été isolée.

Ouvrez le couvercle de la première boîte.

Passez le câble dans le presse-étoupe situé sur le fond de l'unité et amenez-le à proximité de la prise de connexion sélection des formules sur la carte d'alimentation(voir page 56 ou 58)

Remarque :

Prière d'utiliser un câble blindé.

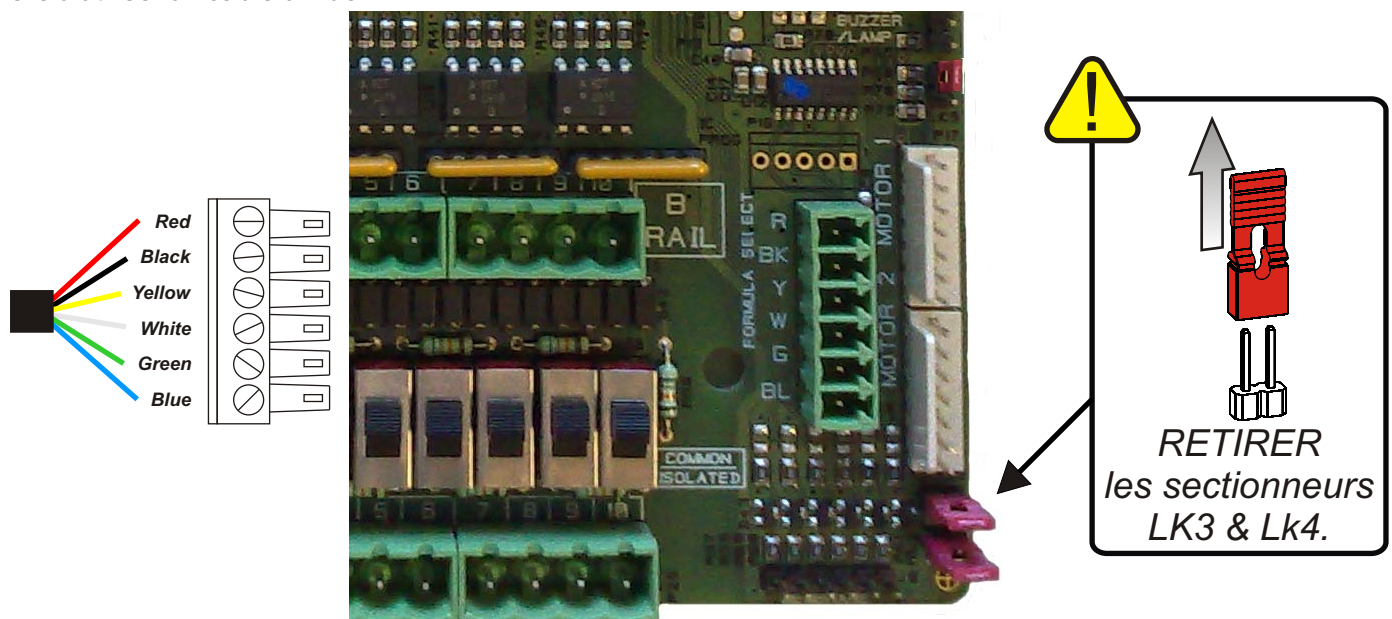

Montez le connecteur vert avec les fils de couleur dans l'ordre indiqué ci-dessus. Enfoncez le connecteur dans la prise correspondante et resserrez le presse-étoupe pour bloquer le câble.

RETIRER les sectionneurs LK3 & LK4.

Les niveaux bas sont utilisés pour détecter quand un produit est vide. Pour utiliser l'alarme de niveau bas, brancher votre système dans les entrées alarme niveau bas et enlever les ponts correspondants pour les activer.
 (Note: Quand une alarme est déclenchée cela ne n'arrête pas le fonctionnement des pompes)

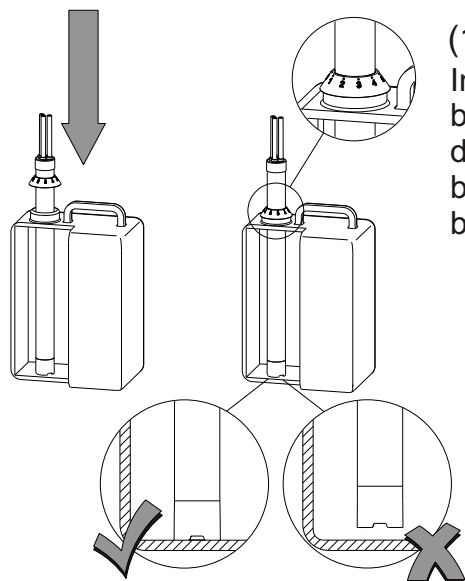

(1) Insérer la baguette dans le bidon et pousser le marqueur de produits chimiques vers le bas jusqu'à l'embouchure du bidon

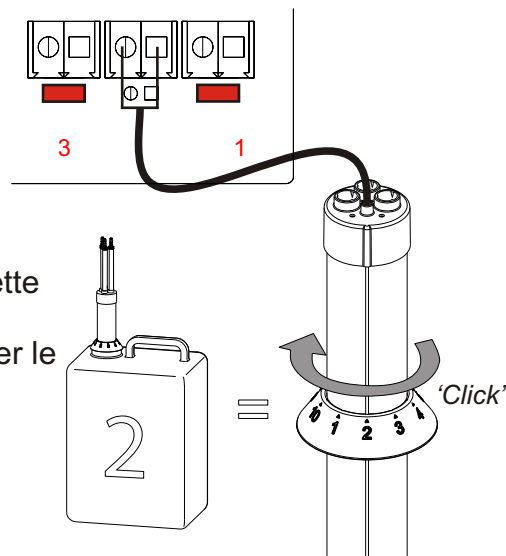

(2) S'assurer que la baguette et le bidon de produit correspondent et insérer le tube d'aspiration.

(3) Quand le bidon devient vide, retirer la baguette, la laver sous l'eau et la remettre dans un nouveau bidon.

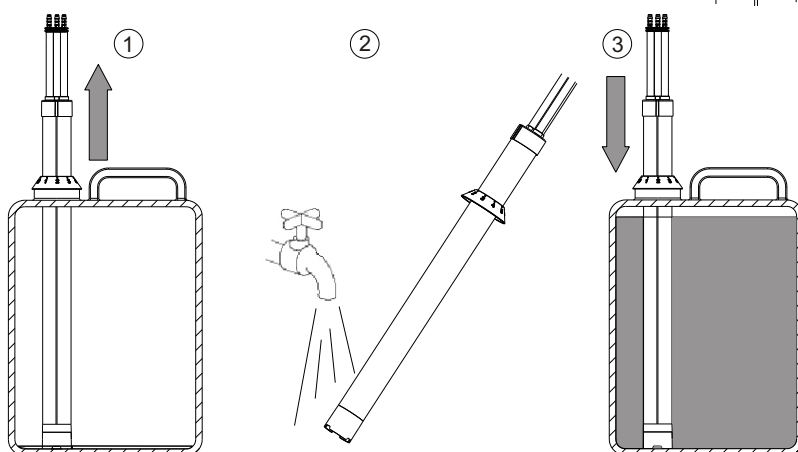

(4) Il faudra retirer la connexion correspondante pour permettre l'entrée du canal de faible niveau.

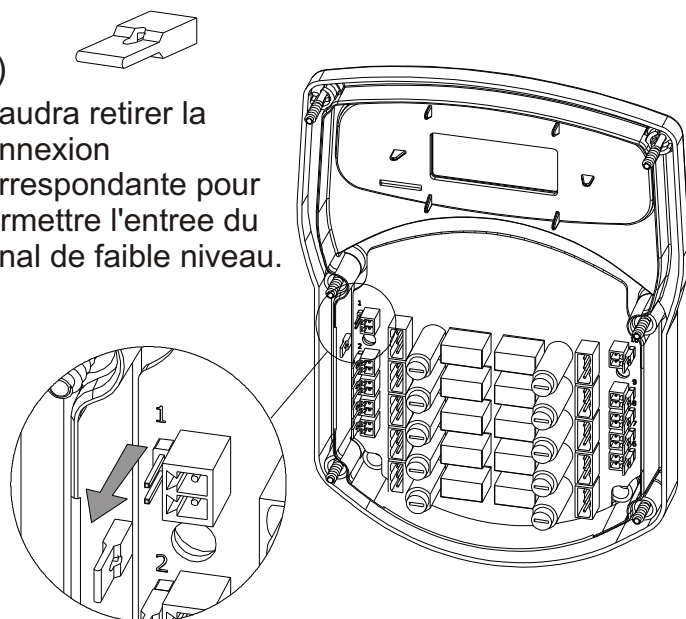

(5) Puis attacher la connexion à double sens au câble de la baguette et l'insérer dans le canal désire.

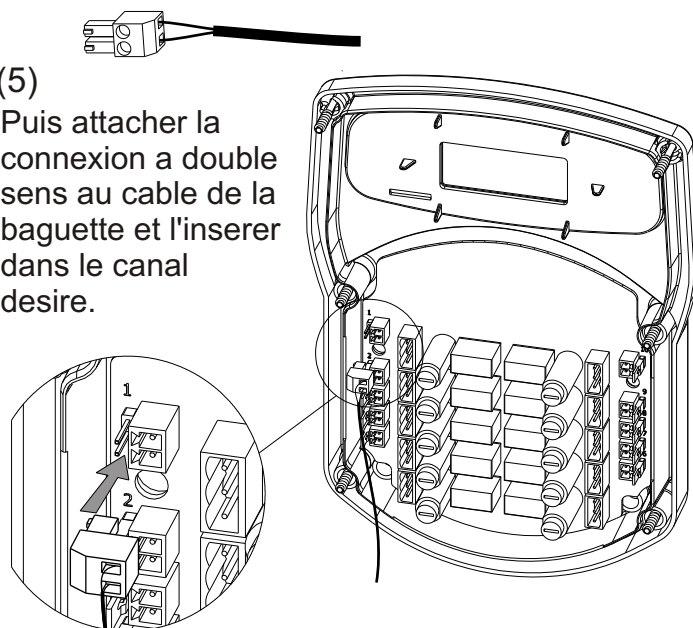

Les pompes Brightlogic peuvent être ajoutées à votre système afin de combiner l'utilisation des relais de sorties avec les nouvelles Brightlogic.

Ajuster simplement le sélecteur de pompes vers le numéro de sortie désiré, puis connecter le module pompe supplémentaire à l'équipement principal. Le logiciel détecte la pompe(s) supplémentaire(s) et mets à jour automatiquement le contrôle pour montrer le nombre correct de pompes.

(Le nombre maximum de pompes combinées et relais de sorties est de 10.)

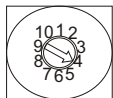

Quand le sélecteur de pompe est sur 4 et 2 têtes de pompes sont ajoutés, l'unité reconnaît que le système comprend maintenant 6 produits. (Voyant L6 allumé)

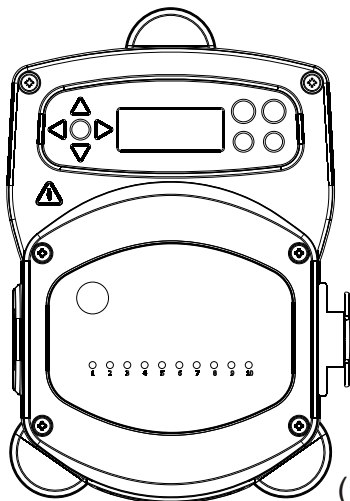

La comm (Rs485) est prise sur la connection 'Sortie Rs485' sur la platine relais.

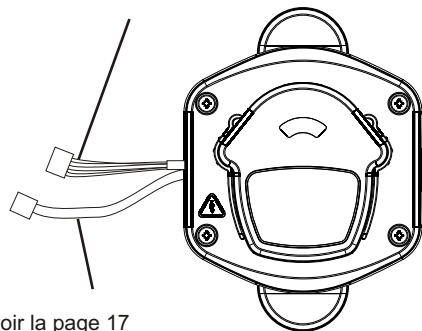

(D)- voir la page 17

La puissance est prise sur la platine principale sur le connecteur "sortie principale"

SPÉCIFICATION

Alimentation	Tension	100V - 240V AC
	Fréquence	50 - 60Hz
	Courant @ 240V	10A Max
	Puissance	Controller 2400W
Sortie	Electrovalve	24V DC, 1.25A (30W) MAX.
	Sonnerie/Voyant	24V DC, 500mA (10W) MAX.
Fusible		Controller - 10 Relais 230AC - 1A
Boîtier		GFPP - IP44
Poids (approx.)		1.2 kg
Homologations	EMC 89/336/EEC - EN61000-6-2:2005 & EN61000-6-4:2007 LVD 72/23/EEC - EN60335-1:2002 +A11:04 +A12:06 +A13:08 EN62233:2008 +A2:2006	

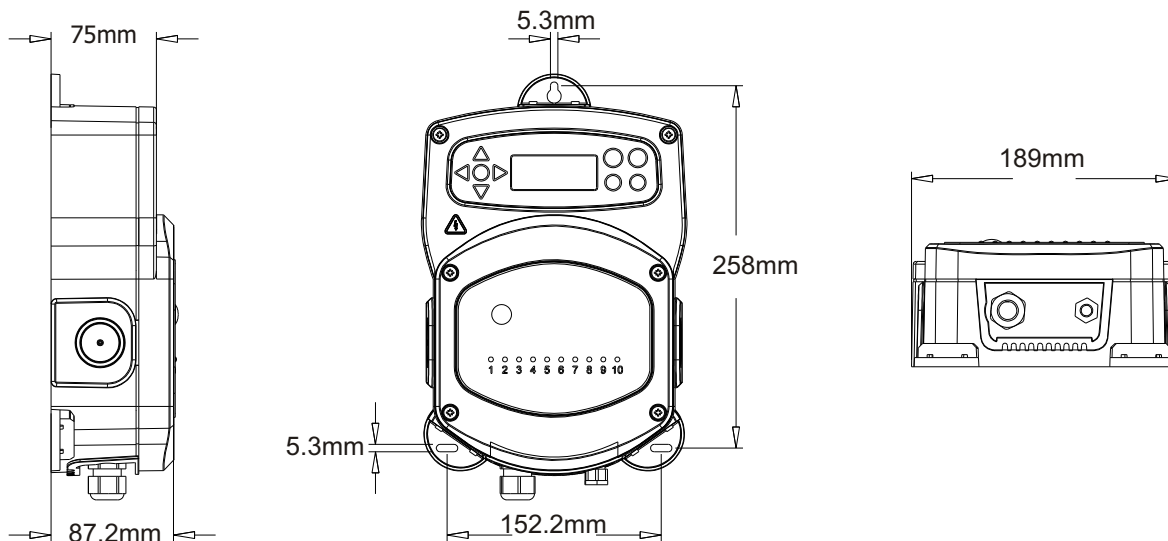

<i>Inhalt / Sicherheitsvorkehrungen.....</i>	<i>29</i>
<i>Betrieb.....</i>	<i>30</i>
<i>Auslegung der Einheit - Mainplatine / Relaisplatine.....</i>	<i>31 - 32</i>
<i>Installation - Verkabelung 1 & 2.....</i>	<i>33 - 34</i>
<i>Installation - Verkabelung.....</i>	<i>35</i>
<i>Schlüssel für die Betriebsanleitung und Drucktasten.....</i>	<i>36</i>
<i>Fließen sie Zeichnung.....</i>	<i>37 - 38</i>
<i>FormelAuswahl.....</i>	<i>39</i>
<i>Leermeldung.....</i>	<i>40</i>
<i>Zusatzpumpe / Technische Daten.....</i>	<i>41</i>
<i>Kontaktangaben des Herstellers.....</i>	<i>58</i>

SICHERHEITSVORKEHRUNGEN

Wichtige Sicherheitsanweisungen

Vor Verwendung dieser Ausrüstung bitte diese Sicherheitsanweisungen sorgfältig lesen.

Diese Einheit enthält Hochspannungsteile, durch die Sie einen Elektroschock erleiden könnten.

Das Gehäuse nicht ohne Abschaltung der Signal- und Versorgungsquellen öffnen. Bitte stellen Sie sicher, dass die Steuerungseinheit für mindestens 5 Minuten von der Spannungsversorgung getrennt wurde, bevor Sie das Gehäuse öffnen.

Bei der Durchführung von elektrischen Arbeiten sind den lokalen Sicherheitsrichtlinien folge zuleisten.

Die Einheit nicht auf instabilen, unregelmäßigen oder nichtvertikalen Oberflächen aufbauen.

Keine schweren Teile oben auf die Einheit setzen.

Versuchen Sie nicht, Teile (wie z. B. Schraubenzieher) in die beweglichen Teile des Pumpenkopfes einzuführen.

Beim Anschließen der Einheit sind die auf dem Leistungsschild angegebenen Werte einzuhalten.

Keine beschädigten oder zerfaserten Kabel verwenden.

Die Ausrüstung nicht zerlegen oder modifizieren.

Immer darauf achten, dass mit Chemikalien vorsichtig umgegangen wird.

EINSTELLUNG DER AUTOMATISCHE ALARMABSCHALTUNG

Dies ist ein ClassA Produkt. Der Einsatz des Gerätes kann in seltenen Fällen zu Funkstörungen führen.

10 Pumpen Controller können zu kontroll der Gebrauch von alternativen Ausrüstungen statt gepumpten Brightlogic. Jedoch es ist möglich, beides gütiges von Pumpe gleichzeitig zu benutzen, mit das zu benutzen, wenn es seinem Gebrauch anpasst. (Siehe Seite 41)

Die Systeme sind nur zur festen Installation und zur Verwendung in Gebäuden gedacht. Der Stromunterbrecher ist in der festen Verkabelung zu integrieren, wobei ein Abstand von mindestens 3 mm an jedem Pol vorhanden sein muss.

Die Pumpeninbetriebnahme erfolgt durch Anlegen von Signalen zwischen 90V und 240V Wechsel- oder Gleichstrom an den jeweiligen Eingängen der Schienen A und B an der Stromversorgungsplatine. Wichtiger Hinweis: Signale zwischen 12V und 240V Wechsel- oder Gleichstrom können durch Entfernen der Widerstandspackungen RP1 - RP4 empfangen werden, s. Seite 5 oder 6 akzeptiert werden.

Leistungsmerkmale:

Anwenderprogrammierbare Signalannahmezeit

Datenverwaltung

Automatischer Programmwähler - Funktionen

Siehe volle Anweisungen für mehr Informationen über alle Kennzeichen (B980G)

3 Spülventilaustritte, die mit vom Anwender zuzuteilenden Pumpen arbeiten / Anwenderprogrammierbare - Spülventilzeiten

Jede Pumpe kann einem einzelnen Eingang, mehrfachen Eingängen oder allen Eingängen zugeteilt werden

Jede Pumpe hat vom Anwender wählbare, verzögerungszeit

Leermeldung - Die voltfreien Niedrigstandsalarm-Kontakte werden aktiviert, wenn die Kontakte offen sind (wenn der Behälter leer ist). Das heisst, die Einheit wird nicht aktiviert wenn das Fass voll ist. Wenn der Schwimmer in der Lanze heruntergeht, da die Chemikalien niedrig sind, wird der Kontakt geöffnet und die Einheit löst den Alarm aus.

Die Einheit verfügt über zwei Betriebsmodi: - Standardmodus & Relaismodus:

Standardmodus - Dieser Modus ist zum Einsatz mit der Standard-Zentralmaschine gedacht.

Die entsprechende Pumpe arbeitet, wenn ein Signal für die Dauer der Signalannahmezeit anliegt und mit der programmierten Impulseinstellung übereinstimmt. Die Pumpe bleibt dann während der Verzögerungszeit in einem statischen Zustand, bevor sie während der programmierten Betriebsdauer mit der programmierten Drehzahl arbeitet und chemikaliendosierung.

Die Pumpe arbeitet erst dann wieder, wenn die Einheit rückergestellt wurde. Die Einheit kann derart eingestellt werden, dass sie nach Betrieb der letzten Pumpe (z.B. Pumpe 4 einer 4 Pumpen-Einheit) oder nach Empfang eines Signals an Eingang 10 rückgesetzt wird.

Relaismodus - Dieser Modus ist zum Einsatz mit einer computergesteuerten Zentralmaschine gedacht.

Die Pumpen arbeiten, wenn ein Signal für die Dauer der Signalannahmezeit an den entsprechenden Eingängen anliegt. Eingang 1 betreibt Pumpe 1, Eingang 2 betreibt Pumpe 2 usw. Die Leistungsmerkmale Datenverwaltung, Spülventil und Maschinenunterbrechung bleiben unverändert.

Alarm quittieren

Drücken sie die Taste zur Alarmquittierung auf der Bedieneinheit. Diese führt dazu, dass der aktuelle Alarm ausgeschaltet wird. Wenn lediglich der Alarm quittiert wird, ohne z.B. die Leermeldung zu beheben, wird der Alarm nach Ablauf der Unterdrückungszeit wieder aktiviert. Wenn die automatische Alarmunterdrückung auf „off“ gestellt wurde, wird der Alarm nicht wieder aktiviert, auch wenn der Sensor z.B. noch eine Leermeldung detektiert.

(Hinweis: Wenn ein Alarm unterdrückt wurde, werden die Pumpen nicht gestoppt)

Einstellung der Alarmunterdrückungszeit

Die Zeit zur Alarmabschaltung wird über das Potentiometer eingestellt. Diese kann in einem Bereich von 0 (Anschlag links), bis zu einer maximal Zeit von 60 Minuten (Anschlag rechts) eingestellt werden.

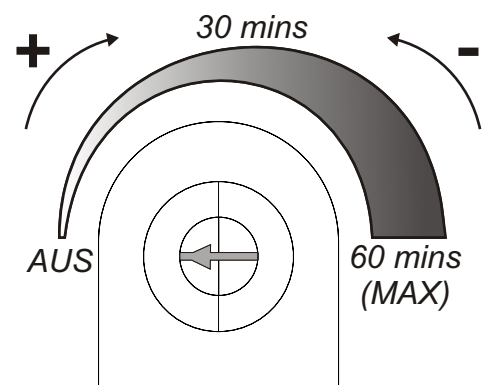

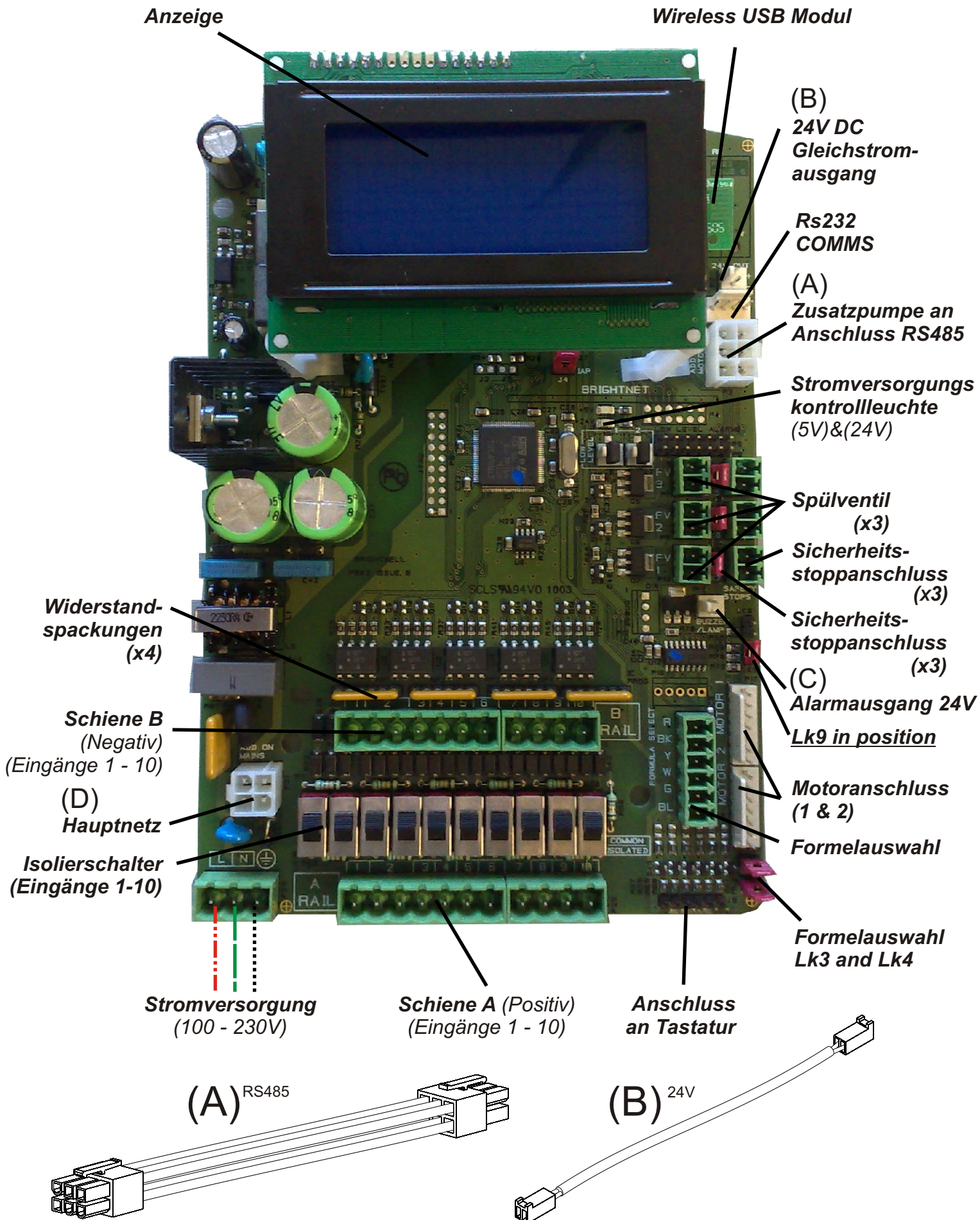

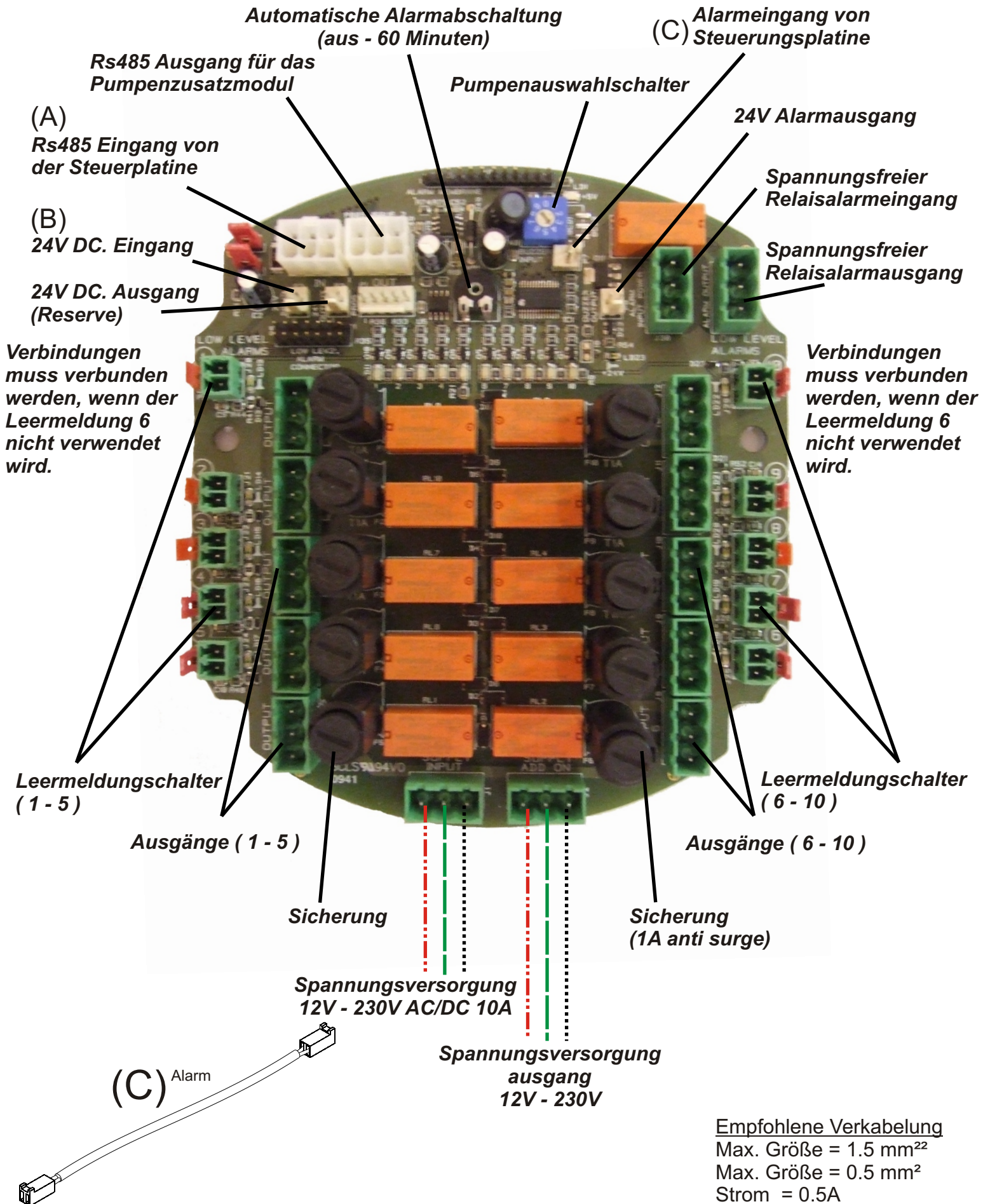

In einigen Fällen sind die Magnetventile in der Zentralmaschine nicht gemeinsam angeschlossen.

Beispiel: Das Weichspülmittel-Magnetventil bei einigen Miele-Maschinen ist nicht über einem gemeinsamen Draht mit den anderen Magnetventilen verbunden.

Sollte dies der Fall sein, ist das Signal von der gemeinsamen Schiene B an der Platine. Dies geschieht, indem der entsprechende Schalter (LK10 bis Lk19 ie. untere Position) auf getrennt geschaltet wird. Im Zweifelsfall den jeweiligen Schalter für jede Eingangssignalquelle schalten.

FALLS DIE ENTSPRECHENDE VERBINDUNG NICHT ENTFERNT WIRD, FÜHRT DIES ZUM VERSAGEN DER EINHEIT.

VERSUCHEN SIE NICHT, DIE VERBINDUNGEN ZU ENTFERNEN, WENN DER STROM EINGESCHALTET IST.

Wichtiger Hinweis:

Falls ein Signal vor Eingang 1 an Eingang 2 angelegt wird, dann nimmt die Einheit an, dass keine Vorwäsche stattfindet und wird die nachfolgenden Signale an Eingang 1 bis zum Rücksetzen nicht beachten.

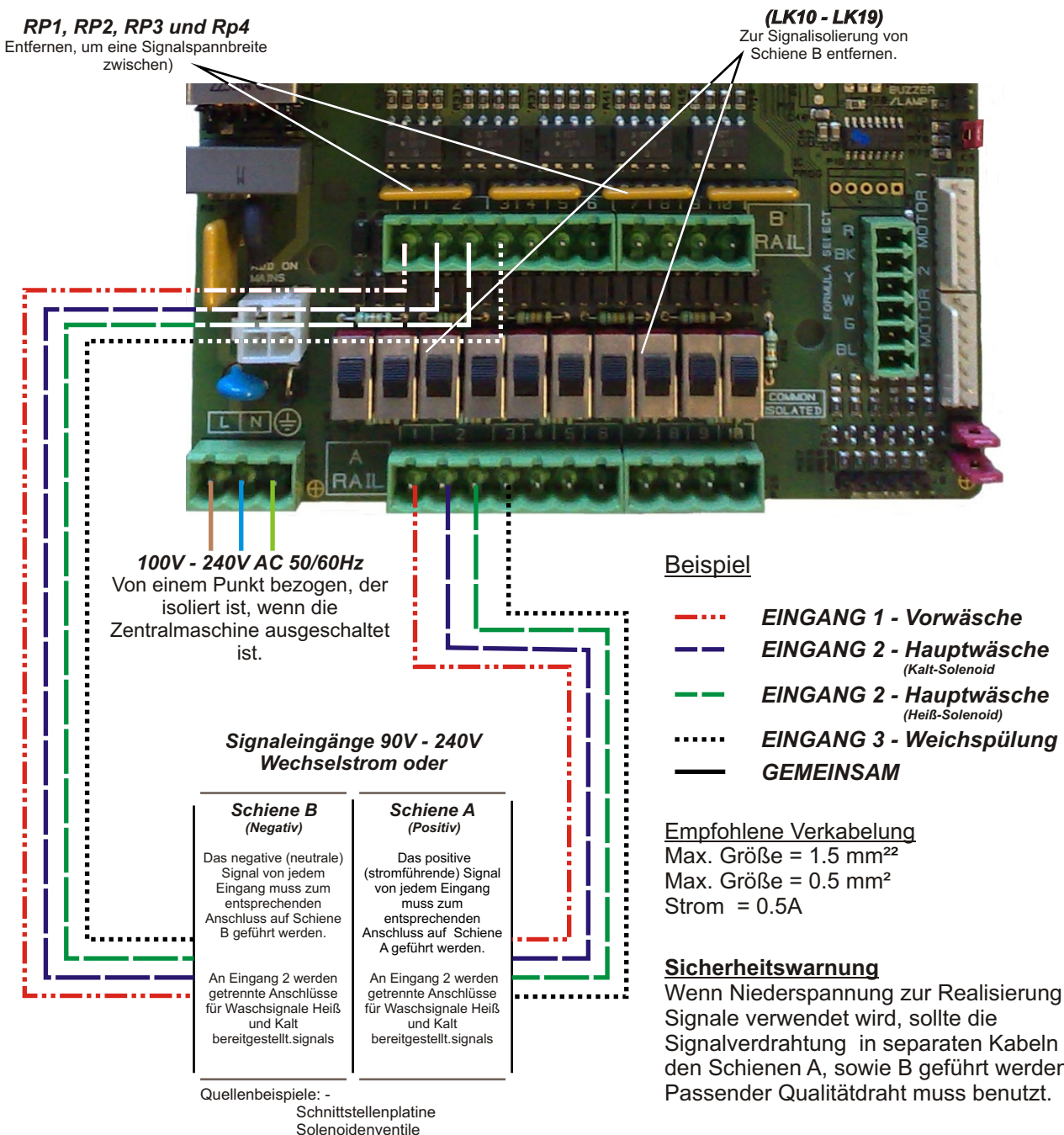

Auswahl der Anzahl an Relaisausgängen

Stellen Sie den Pumpenauswahlschalter auf die entsprechend Anzahl der Pumpen die über die Relaisausgänge geschaltet werden sollen. Zum Beispiel: Wenn 8 Relaisausgänge verwendet werden, stellen Sie den Pumpenauswahlschalter auf 8. **Verwenden Sie immer den niedrigsten ersten freien Relaisausgang.**

(Ein kleiner Schraubendreher wird benötigt)

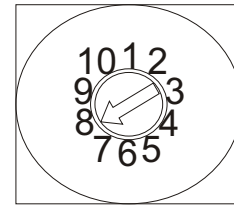

Zahl von Pumpen
(Pumpenauswahlschalter)

Relaisstecker

Es existieren 10 Relaisausgänge (potentialfrei - 230V).

Die Spannungsversorgung ist von der Hauptspannungsversorgung der Steuerung abhängig.

Zum Beispiel: Die Steuerung wird mit 230V betrieben, somit herrscht auch eine Spannung von 230V an jedes von den 10 Relaisausgängen vor.

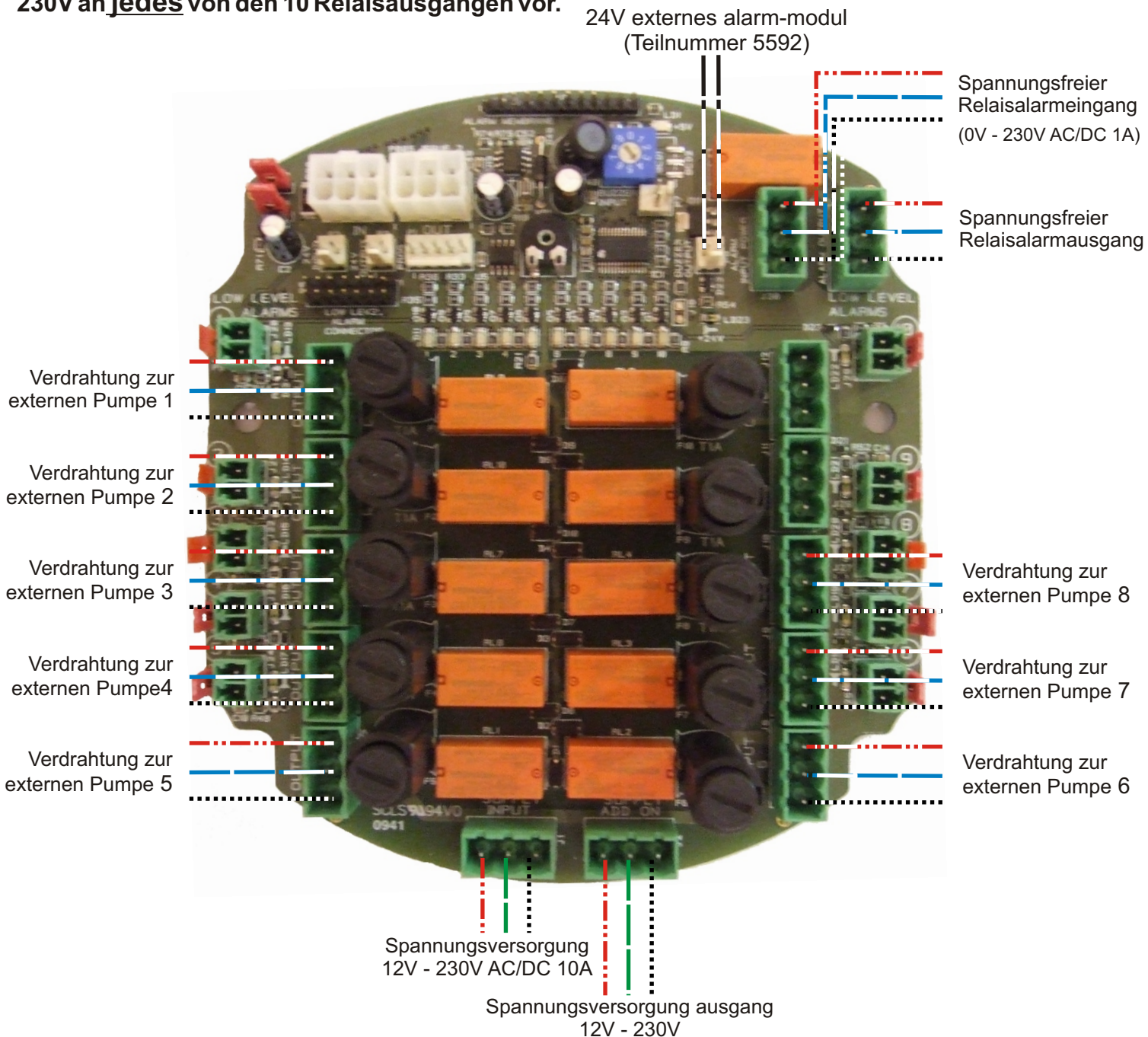

Spannungsfreier Alarm - Relaiskontakte

Die integrierten Relais erlauben die Schaltung von externen Geräten, wenn ein Alarm generiert wird. Die spannungsfreien Relais können mit einer maximalen Last von 2A and 230 V belastet werden.

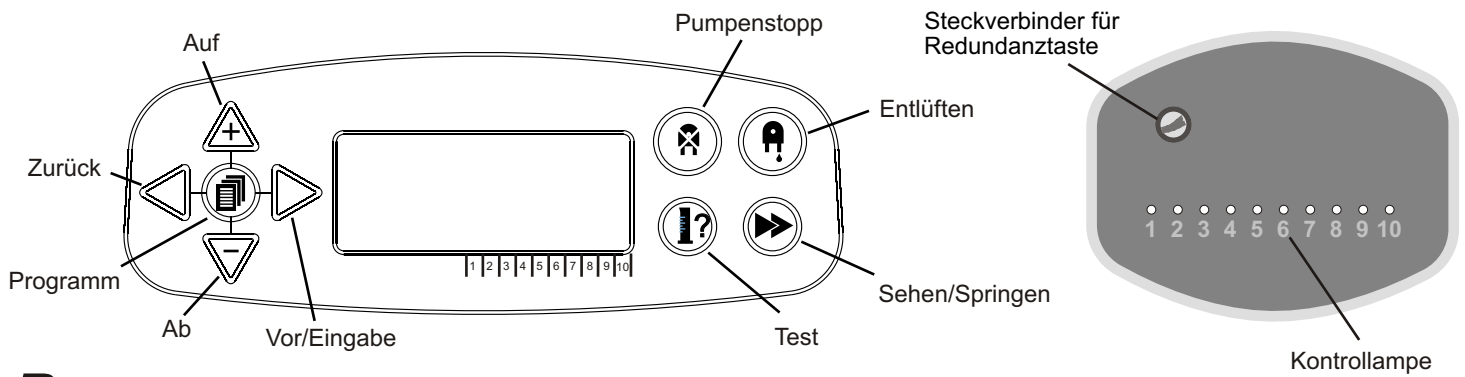

PROGRAMMIERUNG - SCHLÜSSEL FÜR DIE BETRIEBSANLEITUNG

Anweisungen, die im gesamten Handbuch zutreffen:

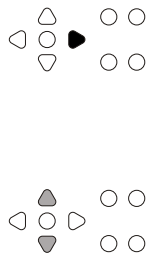

Falls eine Taste oder Tasten in schwarz erscheinen, müssen sie gedrückt werden, um zur nächsten Ebene zu gehen. (Falls zwei Tasten angezeigt sind, müssen sie beide gleichzeitig gedrückt werden.)

Falls Tasten in grau erscheinen, werden sie einzeln gedrückt, um das gewünschte

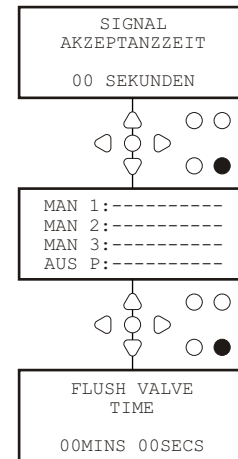

PROGRAMMIERUNG - SPRACHAUSWAHL

Es kann unter den folgenden Sprachen gewählt werden: Englisch, Französisch, Deutsch, Spanisch, Holländisch, Amerikanisch, Tschechisch, Polnisch, italienisch oder portugiesisch.

VomDie Taste **TEST** bei angezeigtem Standardbildschirmdie 2 Sekunden lang drücken. Dann erscheint der Bildschirm des Zugriffscodes. Korrekten vierstelligen Zugriffscodes mit Hilfe der Tasten **AUF** und **AB** zur Auswahl einer Nummer und der Taste **VOR/EINGABE**, um weiterzugehen, eingeben.

Die Tasten **AUF** und **AB** zum Scrollen durch die Sprachen betätigen. Die Taste **VOR/EINGABE** drücken, um die angezeigte Sprache zu wählen

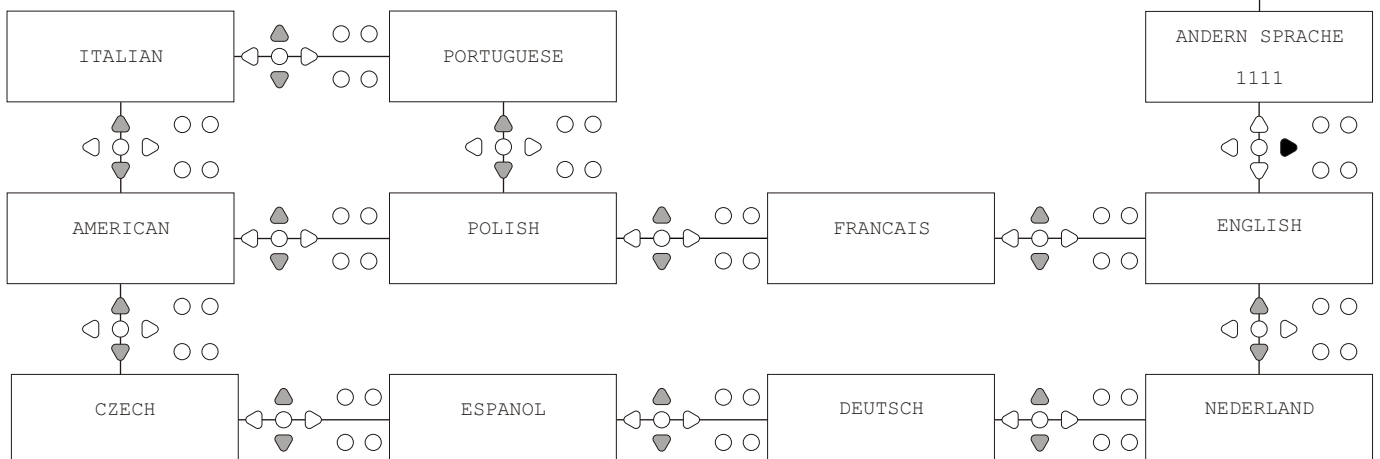
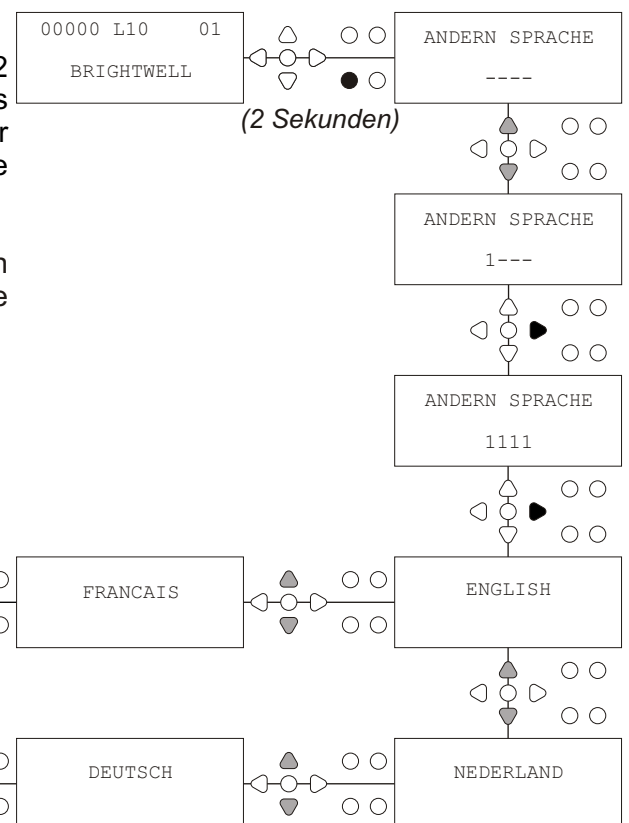

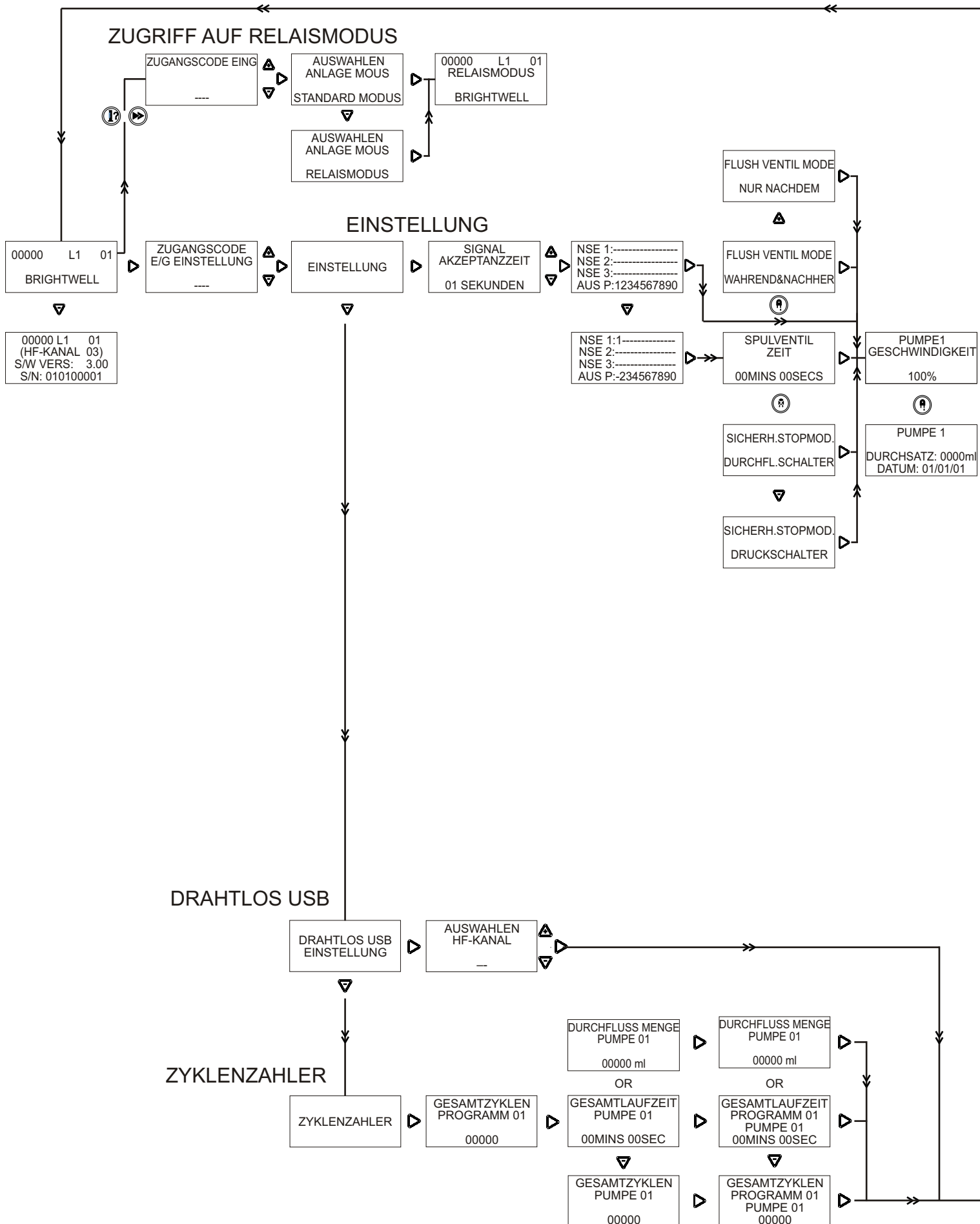

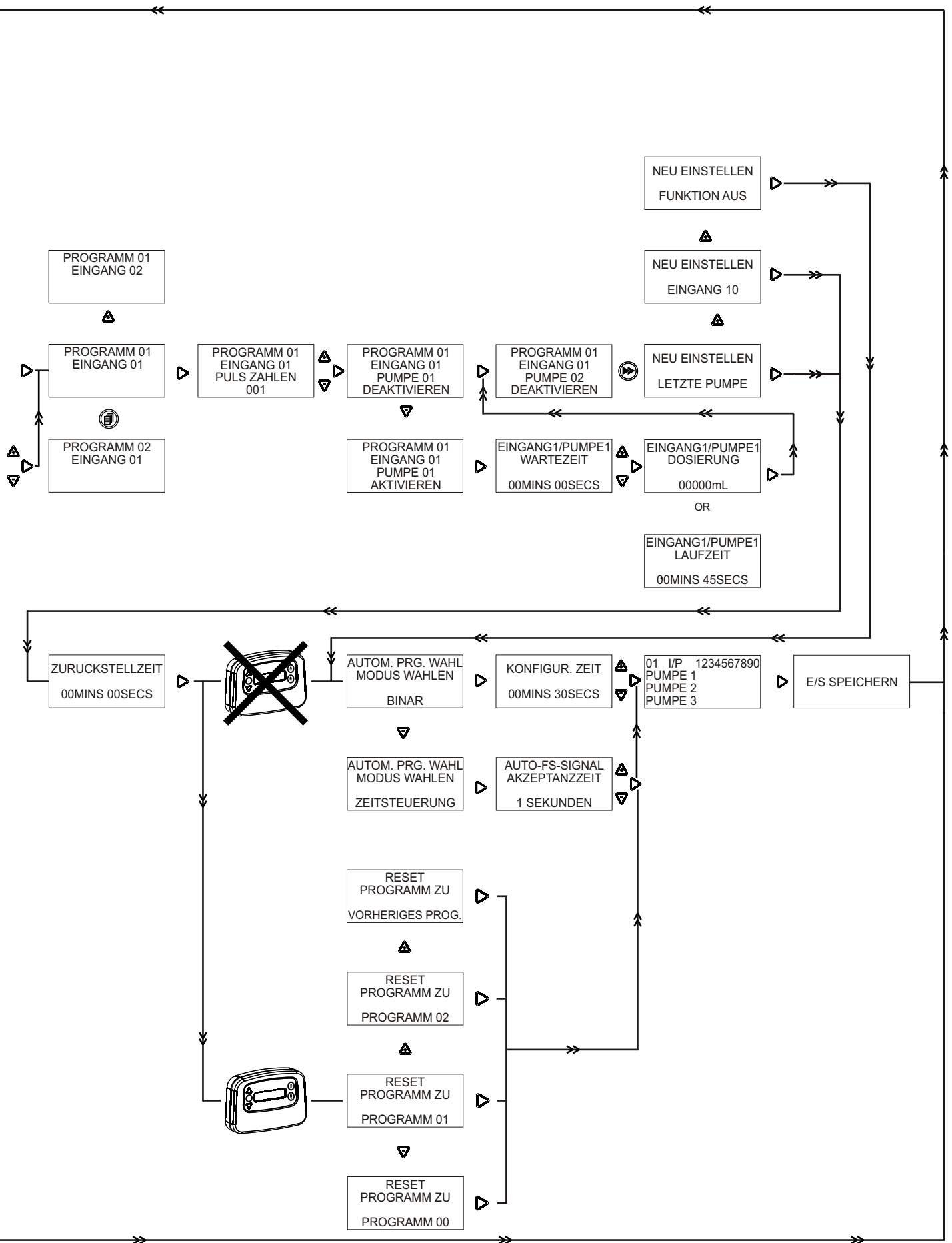

Das Brightlogic Waschmodul Formelauswahl (optional) ermöglicht die Fernauswahl von max. 20 verschiedenen Waschprogrammen.

Das Modul Formelauswahl kann auch zum Vorpumpen der Pumpen verwendet werden (s. Anleitungen der Funktionen START und PUMP-STOP).

Das gewünschte Programm muss unter Betätigung der Modultasten AUF und AB vor Beginn des Waschzyklus gewählt werden.

Rückstell - Möglichkeiten (Reset)

Es existieren vier Möglichkeiten, um das aktuell gewählte Programm zurückzusetzen:

Rücksetzen auf Programm 01 - (Grundeinstellung)

Rücksetzen auf Programm 00 - (leeres Programm)

Rücksetzen auf Programm 02 - (auf ein beliebiges Programm)

Rücksetzen auf das vorherige verwendete Programm - (Rücksetzen auf das vorherige verwendete Programm)

Durch gleichzeitiges Drücken der beiden Pfeiltasten (Pfeil rauf & runter für >1 Sekunde), wird die Steuerung manuell zurückgesetzt.

Ohne Programmwahlschalter

Sollte kein Programmwahlschalter installiert sein, so kann das gewünschte Programm direkt an der Steuereinheit selber ausgewählt werden. Im normalen Schirm zu beginnen, den Knopf PROGRAMM immer wieder über zu drücken, zum richtigen Programm zu gehen.

FORMELAUSWAHL - INSTALLATION

Das Modul an einer geeigneten Oberfläche mit Hilfe des mitgelieferten Klebebands (Klettverschlussband) in einem zugänglichen Bereich anbringen.

Vor der Montage sicherstellen, dass der Strom zur Einheit unterbrochen worden ist.

Den Deckel des ersten Hauptgehäuse.

Das Kabel durch die erste Stopfbüchse an der Unterseite der Einheit hindurch führen und dann in die Nähe der Anschlussbuchse der Formelauswahl auf der Stromversorgungsplatine (rechts unten).

Hinweis:

Es sollten abgeschirmte Kabel verwendet werden.

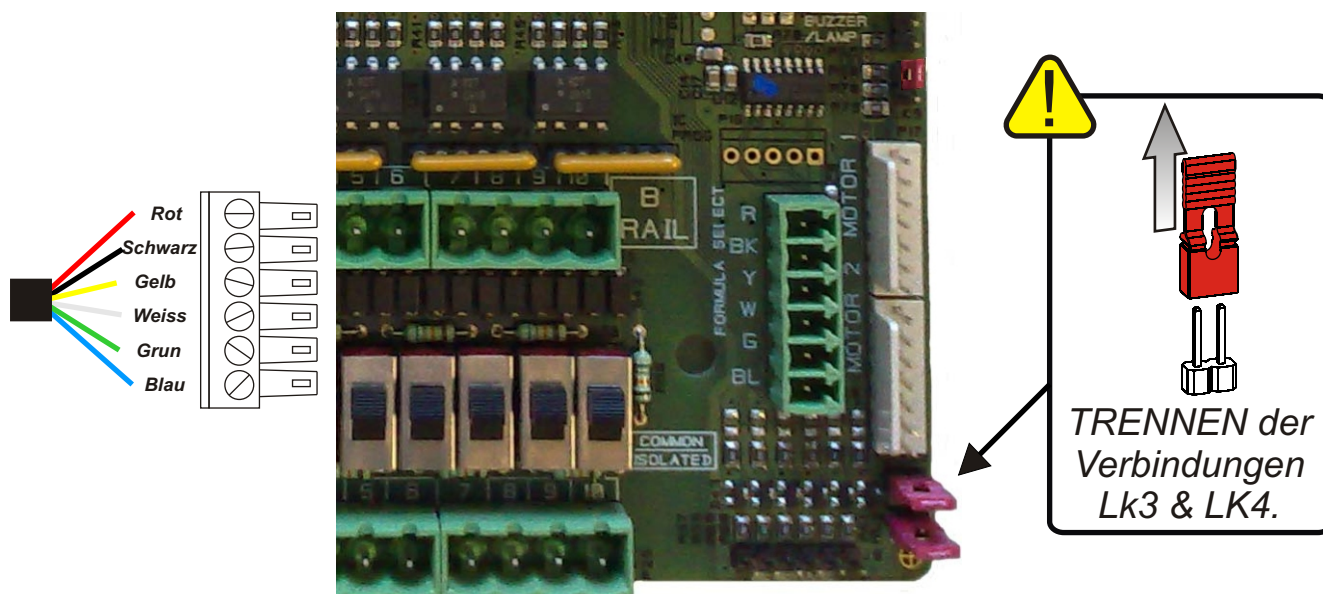

Den grünen Anschluss anbringen, wobei sich die farbigen Drähte in der oben gezeigten Reihenfolge befinden müssen. Den Anschluss in die richtige Buchse einsetzen und die Stopfbüchse zur Befestigung des Kabels festziehen.

TRENNEN der Verbindungen LK3 & LK4.

Leermeldungen werden verwendet um den Produktstand im Gebinde anzuzeigen.
 Um die Leermeldungen zu verwenden, verbinden Sie bitte den entsprechenden Leermeldeingang und entfernen Sie die zugehörige Brücke auf der Steuerplatine.
 (Hinweis: Eine generierte Leermeldung stoppt die Pumpe nicht)

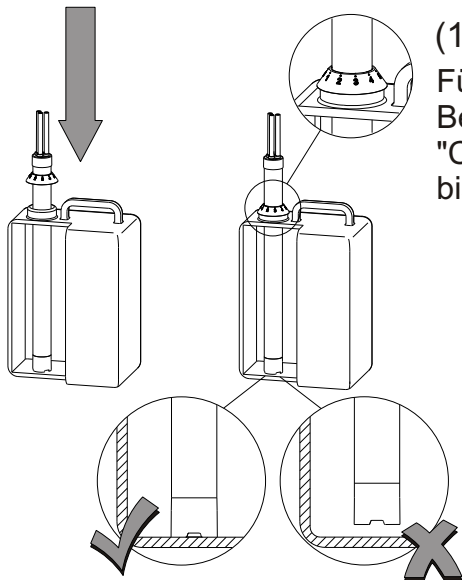

(1) Führen Sie den Stab in den Behälter und schieben den "Chemie-Identifikationsschieber" bis auf den Behälter.

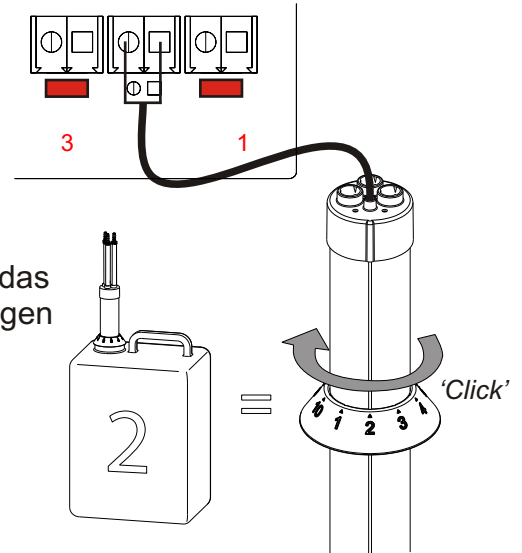

(2) Versichern Sie sich, dass der Stab in den richtigen Chemikalienbehälter geführt wird und die Chemikalien übereinstimmen.

(3) Wenn der Behälter leer ist, entfernen Sie den Stab, waschen Sie ihn mit Wasser und führen Sie den Alarmstab in den neuen Behälter.

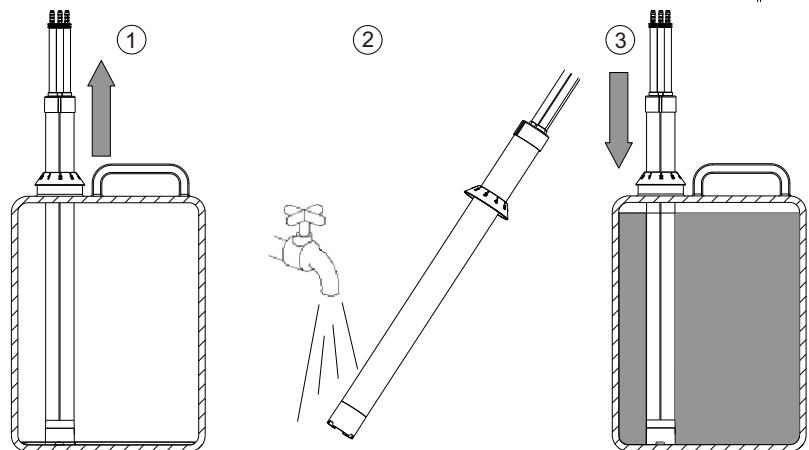

(4) Um einen Niedrigstandalarm - Eingang zu aktivieren, müssen Sie zunächst das entsprechende Verbindungsstück entfernen.

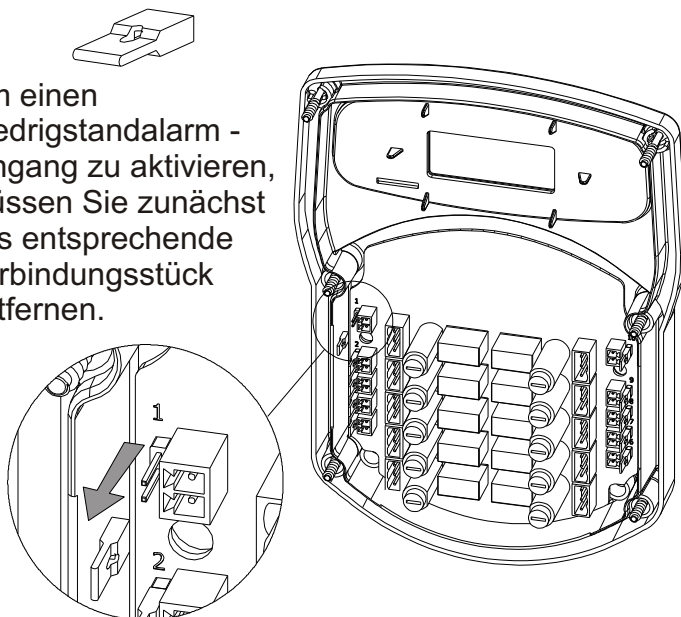

(5) Dann verbinden Sie den 2-Weg-Stecker mit dem Kabel des Stabes und fügen ihn in den gewünschten Anschluss.

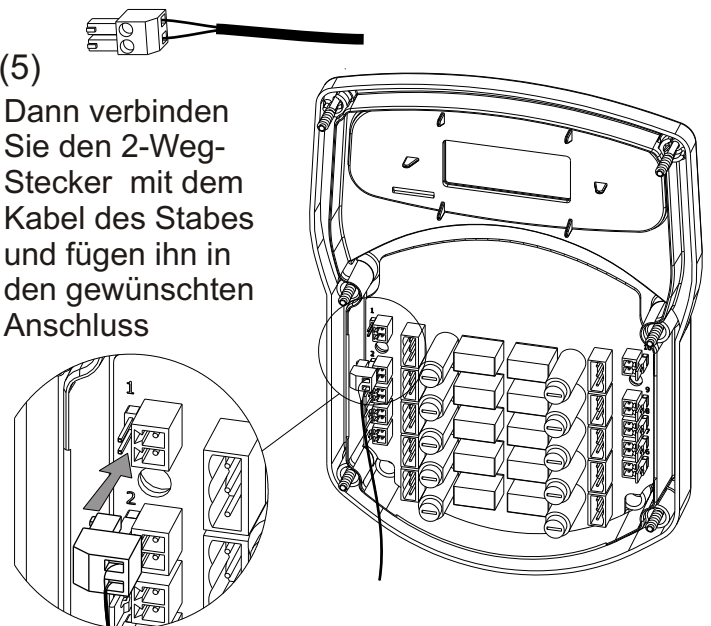

Brightlogic Pumpen können über die Relaisausgänge an die Steuerung angeschlossen werden. Stellen Sie den Pumpenauswahlschalter auf die gewünschte Anzahl an Relaisausgängen (Anzahl an zuzufügenden Pumpen). Verbinden sie dann das / die Brightlogic Pumpen Module mit der Steuerung. Die Steuerungssoftware erkennt die neu angeschlossene(n) Pumpe(n) automatisch.
(Die maximale Anzahl an Pumpen und verwendeten Relaisausgängen ist mit 10 limitiert)

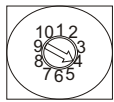

Mit dem auf Pos. vier gestellten Pumpenauswahlschalter und den zwei zugefügten EcoPump Pro II Pumpenmodule, detektiert der Controller selbständig die neu hinzugefügten Pumpen. (L6 wird auf dem Display angezeigt)

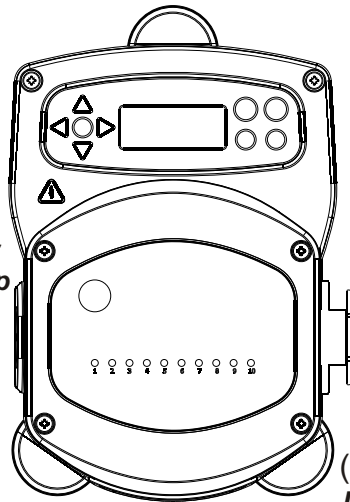

Das Kommunikationskabel (RS485) wird mit der Klemme 'Rs485 Out' auf dem Relaisboard verbunden.

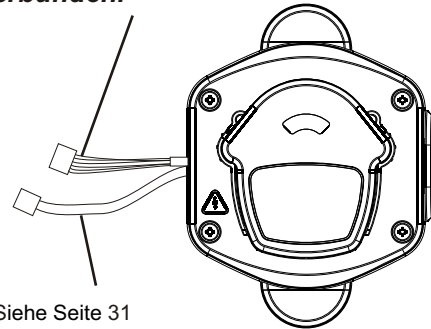

(D) - Siehe Seite 31

Das Kabel zur Spannungsversorgung wird mit der Klemme zur Hauptspannungsversorgung auf der Hauptplatine verbunden.

TECHNISCHE DATEN

Stromversorgung	Spannung	100V - 240V AC
	Frequenz	50 - 60Hz
	Strom @ 240V	10A Max
	Stromverbrauch	Controller 2400W
Ausgang	Magnetventil	24V DC, 1.25A (30W) MAX.
	Summer/Lampe	24V DC, 500mA (10W) MAX.
Schutzschalter		Controller - 10 Relais 230AC - 1A
Gehäuse		GFPP - IP44
Gewicht (ca.)		1.2 kg
Zulassungen	EMC 89/336/EEC - EN61000-6-2:2005 & EN61000-6-4:2007 LVD 72/23/EEC - EN60335-1:2002 +A11:04 +A12:06 +A13:08 EN62233:2008 +A2:2006	

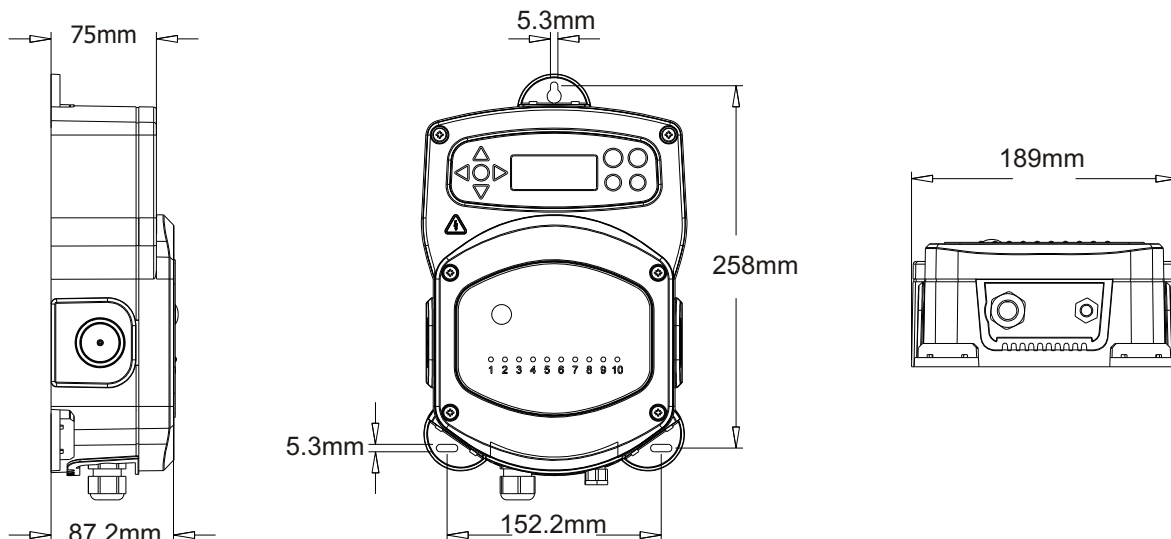

Sumario / Precauciones de seguridad.....	43
Funcionamiento.....	44
Esquema del equipo - principal tabla / relé tabla.....	45 - 46
Cableado Opción 1 & 2.....	47 - 48
Cableado Opción.....	49
Indicación para las Instrucciones y Controles.....	50
Diagrama de flujos.....	51 - 52
Selector de Programa.....	53
Alarma por bajo nivel.....	54
Bombas adicionales / Especificaciones.....	55
Datos del fabricante.....	58

PRECAUCIONES DE SEGURIDAD

Instrucciones importantes de seguridad

Se ruega estudiar detenidamente las siguientes precauciones antes de utilizar este equipo.

Este equipo contiene piezas de alta tensión, con el consecuente peligro de descarga eléctrica.

Abstenerse de abrir la caja sin haber desconectado previamente las fuentes de señal y de alimentación. Asegúrese de que la alimentación ha estado desconectada al menos 5 minutos antes de abrir la caja.

Se han de incorporar los medios de desconexión adecuados a las normativas de cableado.

No montar el equipo en superficies inestables, irregulares o que no sean verticales.

No colocar objetos pesados sobre el equipo.

Abstenerse de poner artículos (como p. ej. destornilladores) en las piezas móviles del cabezal de la bomba.

No conectar el equipo a la red fuera de los valores indicados en la etiqueta.

No utilizar cables dañados o deshilachados.

Abstenerse de desmantelar o alterar este equipo.

Manejar siempre los productos químicos con mucho cuidado.

ATENCIÓN

Este es un producto clase A. En un ámbito doméstico este producto podría causar interferencias radioeléctricas, en cuyo caso el usuario deberá adoptar las medidas adecuadas.

Estos equipos controlan el funcionamiento externo de equipo alternativo en vez de las bombas BrightLogic. Sin embargo, es posible utilizar ambos tipos de bomba simultáneamente, si lo requiere su aplicación. (vea página 55) Estos equipos se han diseñado para su montaje en interiores de forma permanente. Ello implica que el cableado debe incorporar algún medio de desconexión de la red, con una separación de 3 mm como mínimo en cada polo. Las bombas dosificadoras se ponen en marcha al recibir señales de entre 90 y 240 V CA ó CC en las entradas correspondientes de los carriles A y B de la placa de potencia.

Nota: quitando las resistencias RP1 - RP4 se pueden recibir señales de 12 a 240 V CA ó CC, véase página 5 u 6.

Características:

Tiempo de aceptación de señal programable por el usuario

Gestión de datos

Modos Selección Automática de Programa

Vea instrucciones llenas para más información en todas las características (B980S)

3 salidas para colector de barrido, que funcionan con las bombas asignadas por el usuario / Tiempo de apertura de la válvula del colector de barrido programable por el usuario

Cada bomba dosificadora puede tener asignada una entrada, varias entradas o todas las entradas

El usuario puede regular las siguientes funciones de cada bomba; Retardo

Low Level Alarm - Los contactos, libres de potencial, de bajo nivel se activan cuando el contacto está abierto (bidón vacío). Esto significa que cuando el contacto esté cerrado el equipo estará en condición de bidón lleno de producto (flotador arriba). Si el nivel del depósito baja, el flotador bajará, se abrirá el contacto y el equipo dará una señal de alarma.

Los equipos tienen dos modalidades de funcionamiento: - Modalidad normal & Modalidad de relé:

Modalidad normal - Esta modalidad está pensada para su aplicación en lavadoras normales.

La bomba funciona cuando detecta una señal igual ó superior al tiempo de aceptación de señal programado. La bomba dosificadora procede entonces a permanecer en estado de reposo durante el intervalo de retardo, acabado el cual se pone en marcha a la velocidad previamente programada durante el tiempo de funcionamiento asimismo programado con anterioridad.

La bomba no volverá a ponerse en funcionamiento mientras no se haya rearmado ("reset") el equipo. Se puede programar el rearme ("reset") del equipo una vez que haya funcionado la última bomba (p.ej. bomba 4 en un equipo L4) o cuando la entrada 10 reciba una señal.

Modalidad de relé - Esta modalidad está pensada para su aplicación en lavadoras controladas por ordenador.

Las bombas funcionarán mientras esté presente una señal en las entradas correspondientes. La entrada 1 controla la bomba 1, entrada 2 la 2, etc. Las funciones gestión de datos, colector de barrido e interruptor de lavadora permanecen inalteradas.

Silenciar la alarma

Presione la tecla "Snooze" del panel frontal. Esto silenciará la alarma por el periodo programado. Una vez transcurrido este tiempo, la alarma se volverá a disparar hasta que los sensores dejen de indicar la condición de alarma. Sin embargo, el indicador del canal activo permanecerá iluminado durante todo el periodo de alarma y hasta que no cese está condición. Si se ha desconectado la función "Snooze" la alarma no se volverá a disparar una vez presionada dicha tecla.

(NOTA: Cuando se silencia una alarma, las bombas no paran)

Ajuste del tiempo "Snooze"

Establezca el tiempo de desconexión de la alarma con su potenciómetro. Podrá seleccionar entre desconectado (al final del recorrido en sentido anti horario) y 60 minutos (al final del recorrido en sentido horario).

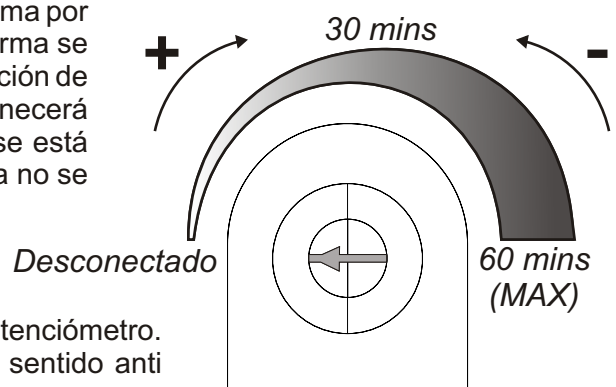

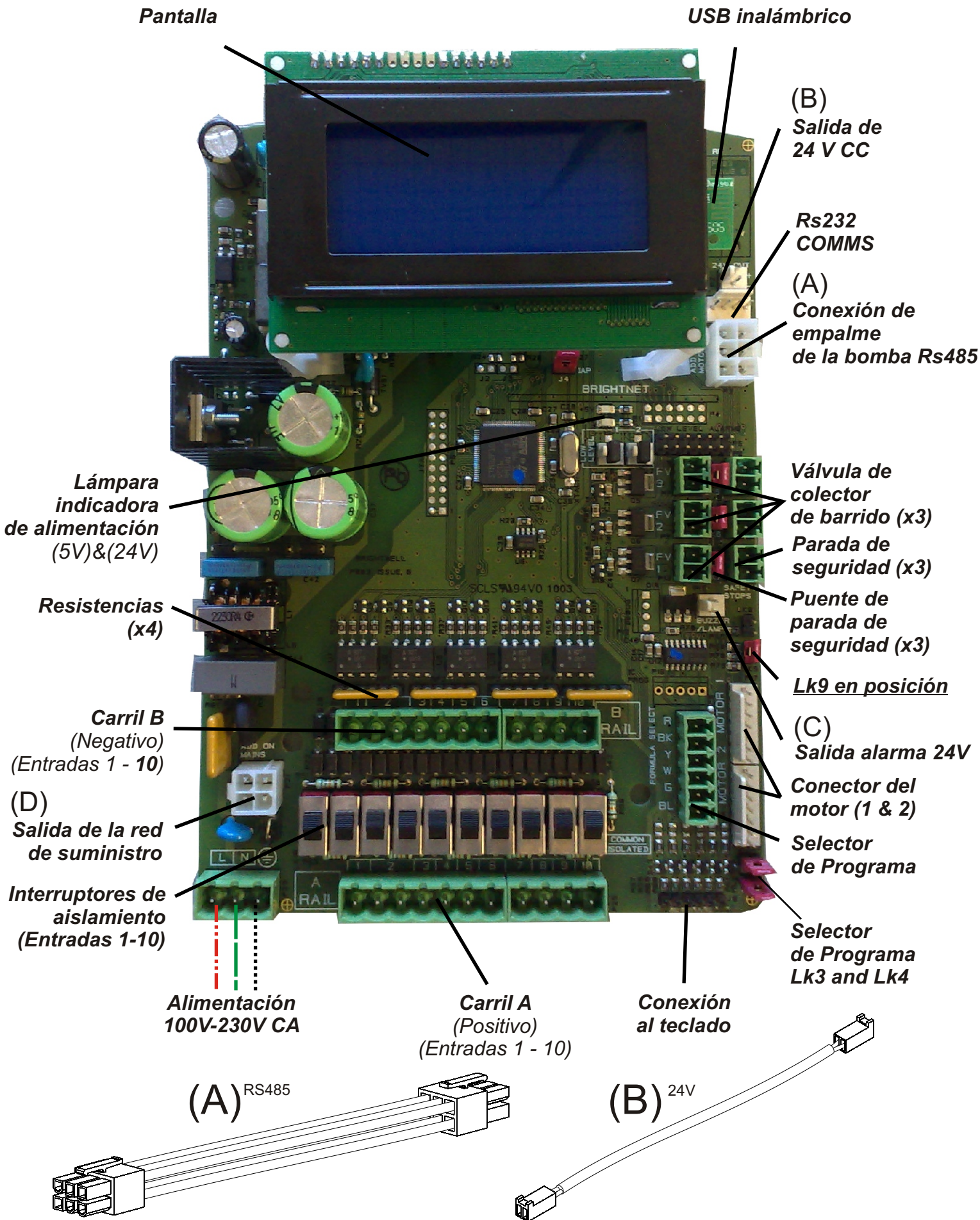

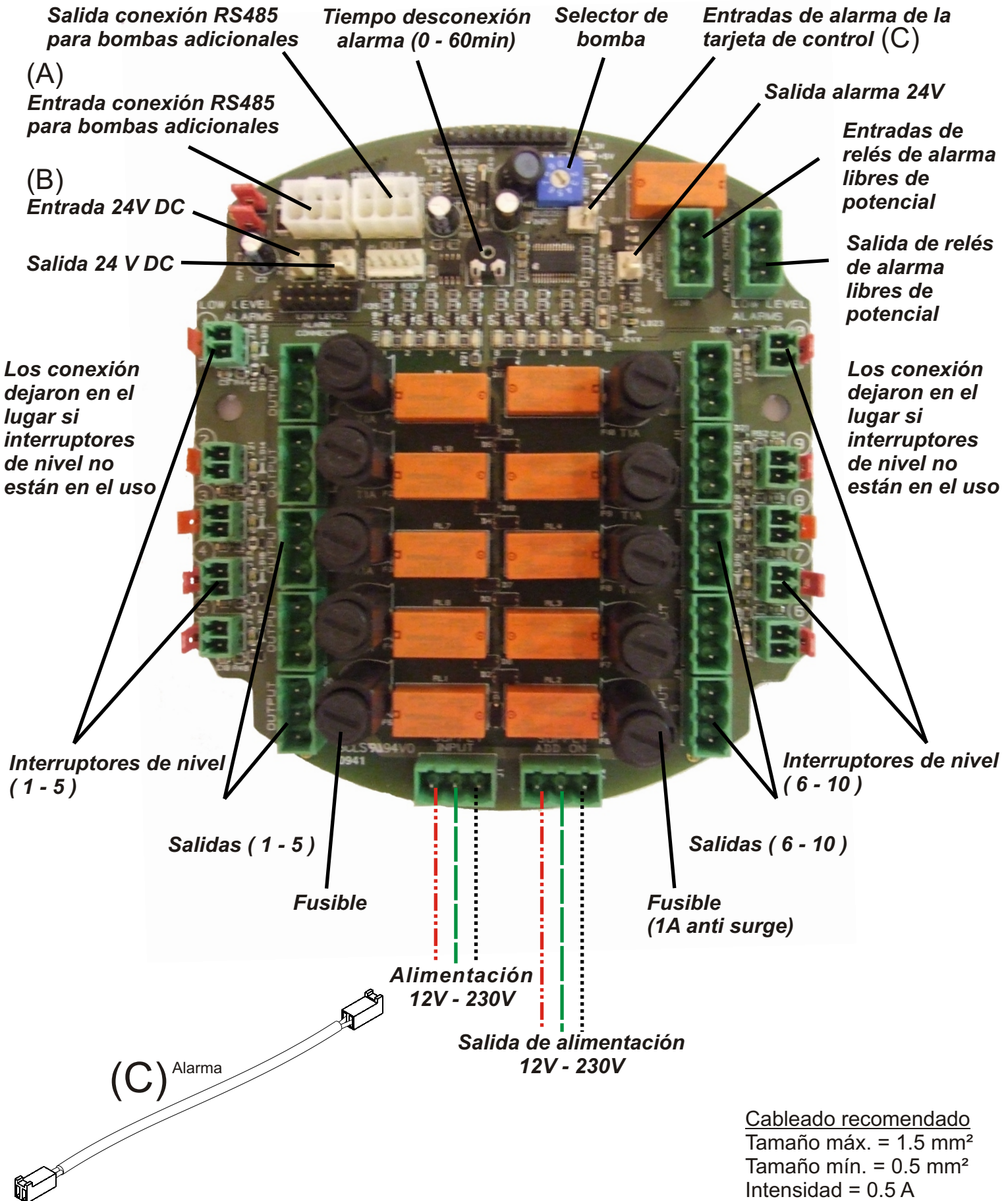

En la mayoría de casos, la tarjeta interfaz ó las electroválvulas de la lavadora tendrán un común (los terminales negativos están unidos por un mismo cable).

Los conmutadores LK10-LK19 se pueden dejar conmutados a común (hacia arriba), y el único cable común llevado al carril B.

Nota:
en el supuesto de que la Entrada 2 reciba una señal antes que la Entrada 1, el equipo funcionará dando por sobreentendido que no hay ciclo de Prelavado, desoyendo por tanto las señales subsiguientes que reciba la Entrada 1 hasta después del rearme del equipo.

Rp1, RP2, RP3 & RP4
Quitar para permitir una gama de señales de 12 V - 240 V CA (minimum 12 volts)

(LK10 - LK19)
Insertar a señales comunes en el Carril B

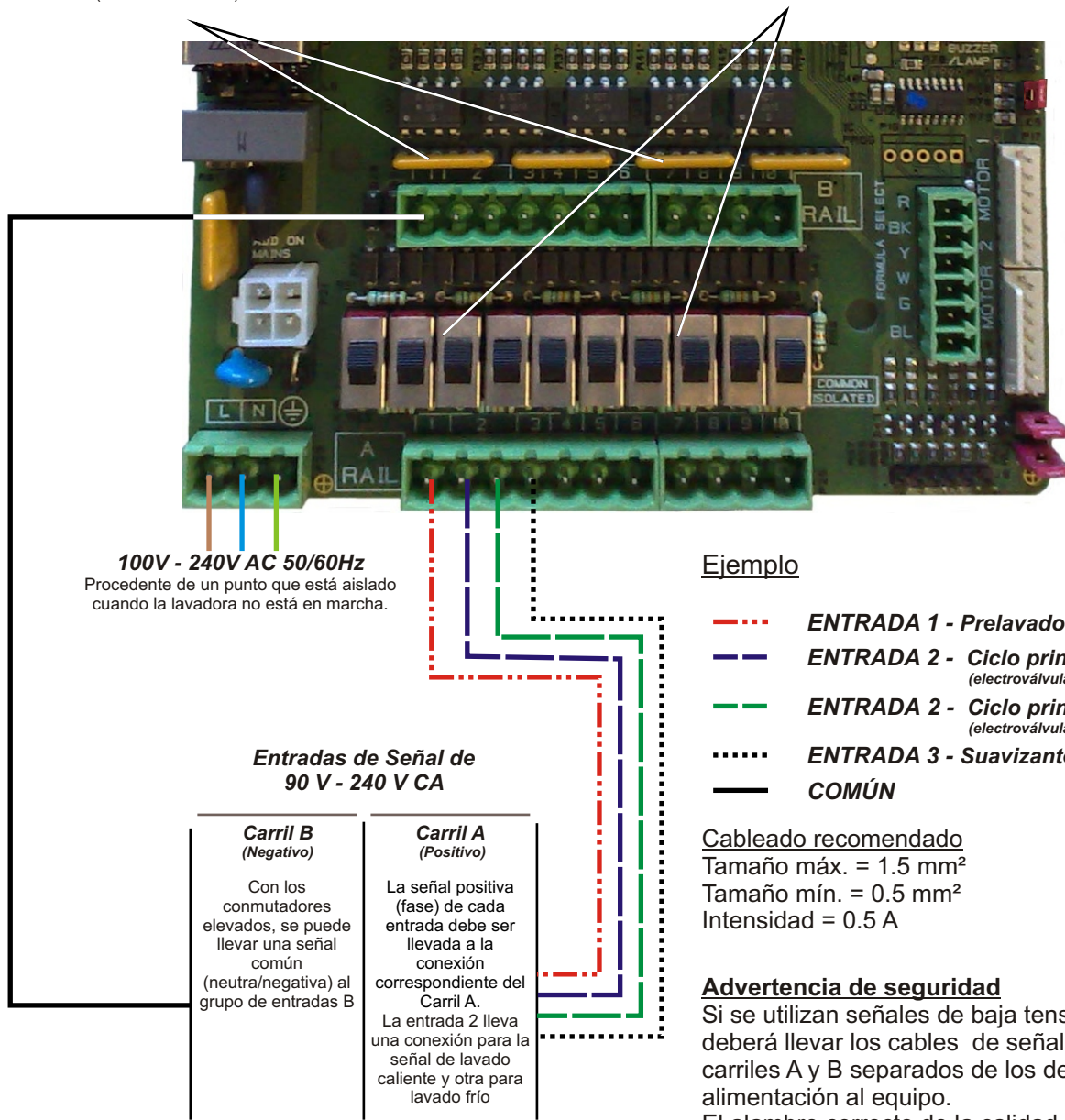

100V - 240V AC 50/60Hz
Procedente de un punto que está aislado cuando la lavadora no está en marcha.

Entradas de Señal de 90 V - 240 V CA

Carril B (Negativo)	Carril A (Positivo)
Con los conmutadores elevados, se puede llevar una señal común (neutra/negativa) al grupo de entradas B	La señal positiva (fase) de cada entrada debe ser llevada a la conexión correspondiente del Carril A. La entrada 2 lleva una conexión para la señal de lavado caliente y otra para lavado frío

Ejemplos de fuentes:-
Placa de interfaces
Válvulas de solenoide

Ejemplo

- - - - **ENTRADA 1 - Prelavado**
- - - - **ENTRADA 2 - Ciclo principal de lavado (electroválvula agua fría)**
- - - - **ENTRADA 2 - Ciclo principal de lavado (electroválvula agua caliente)**
- **ENTRADA 3 - Suavizante**
- — — — **COMÚN**

Cableado recomendado
Tamaño máx. = 1.5 mm²
Tamaño mín. = 0.5 mm²
Intensidad = 0.5 A

Advertencia de seguridad
Si se utilizan señales de baja tensión, deberá llevar los cables de señal a los carriles A y B separados de los de alimentación al equipo. El alambre correcto de la calidad debe ser utilizado

En algunos casos, la tarjeta interfaz ó las electroválvulas en la lavadora no tienen un único común. Por ejemplo: La electroválvula del suavizante en algunas máquinas Miele no está unida mediante un cable común a las otras electroválvulas.

En este caso, la señal deberá ser aislada en el carril común de la tarjeta. Esto se hace moviendo el conmutador apropiado (LK10 a LK19) hacia abajo para aislarlo. Si tiene dudas cambie la posición de todos los conmutadores con señal de entrada.

EN EL SUPUESTO DE QUE NO SE quite EL PUENTE CORRESPONDIENTE, EL EQUIPO FALLARÁ

ABSTENERSE DE QUITAR PUENTES CUANDO EL EQUIPO ESTÉ CONECTADO A LA RED.

Nota: en el supuesto de que la Entrada 2 reciba una señal antes que la Entrada 1, el equipo funcionará dando por sobreentendido que no hay ciclo de Prelavado y desoirá las señales subsiguientes que reciba la Entrada 1 hasta después del rearme del equipo.

RP1, RP2, RP3 & RP4

Quitar para permitir una gama de señales de 12 V - 240 V CA (minimum 12 volts)

(LK10 - LK19)

Insertar a señales comunes en el Carril B

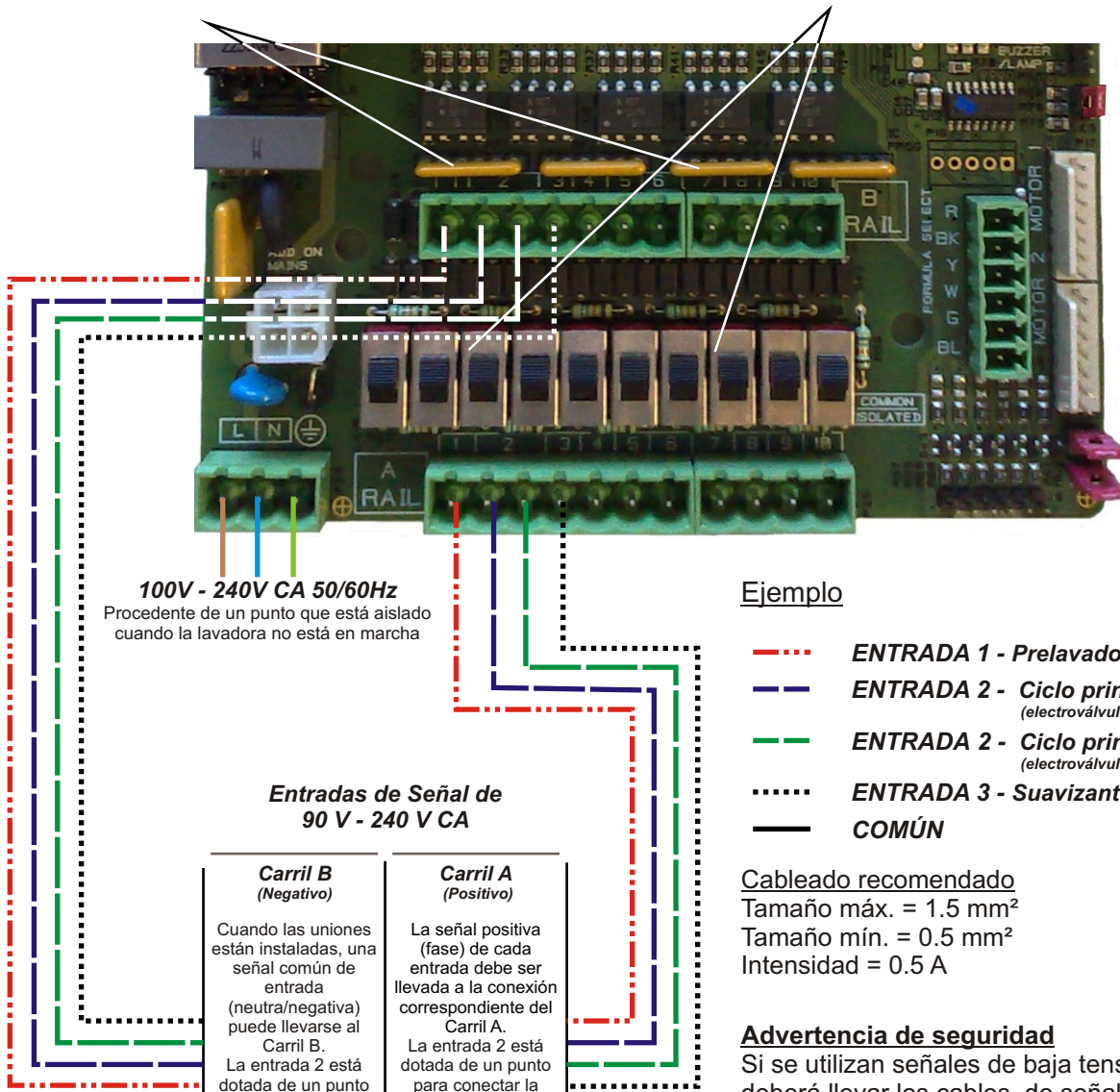

Ejemplos de fuentes:-
Placa de interfaces
Válvulas solenoides

Advertencia de seguridad
Si se utilizan señales de baja tensión, deberá llevar los cables de señal a los carriles A y B separados de los de alimentación al equipo. El alambre correcto de la calidad debe ser utilizado

Selección del número de salidas de relé

Gire el selector de bombas hasta que su número coincida con el número de salidas de relé requerido.

Por ejemplo, si se han de usar 8 relés gire el selector hasta el número 8.

Utilice siempre el número mas bajo de bomba disponible , seleccionando la salida 1 para la primera bomba.

(Se precisará un destornillador pequeño)

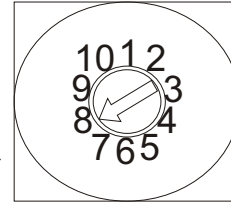

Número de bombas (Selector de bomba)

Conectores de relés

Hay 10 salidas de relé disponibles (libres de potencial - 230V AC/DC 1A).

La salida de tensión se determina en función del voltaje de entrada.

Por ejemplo, si la entrada es de 230V, la tensión de salida será de 230V.

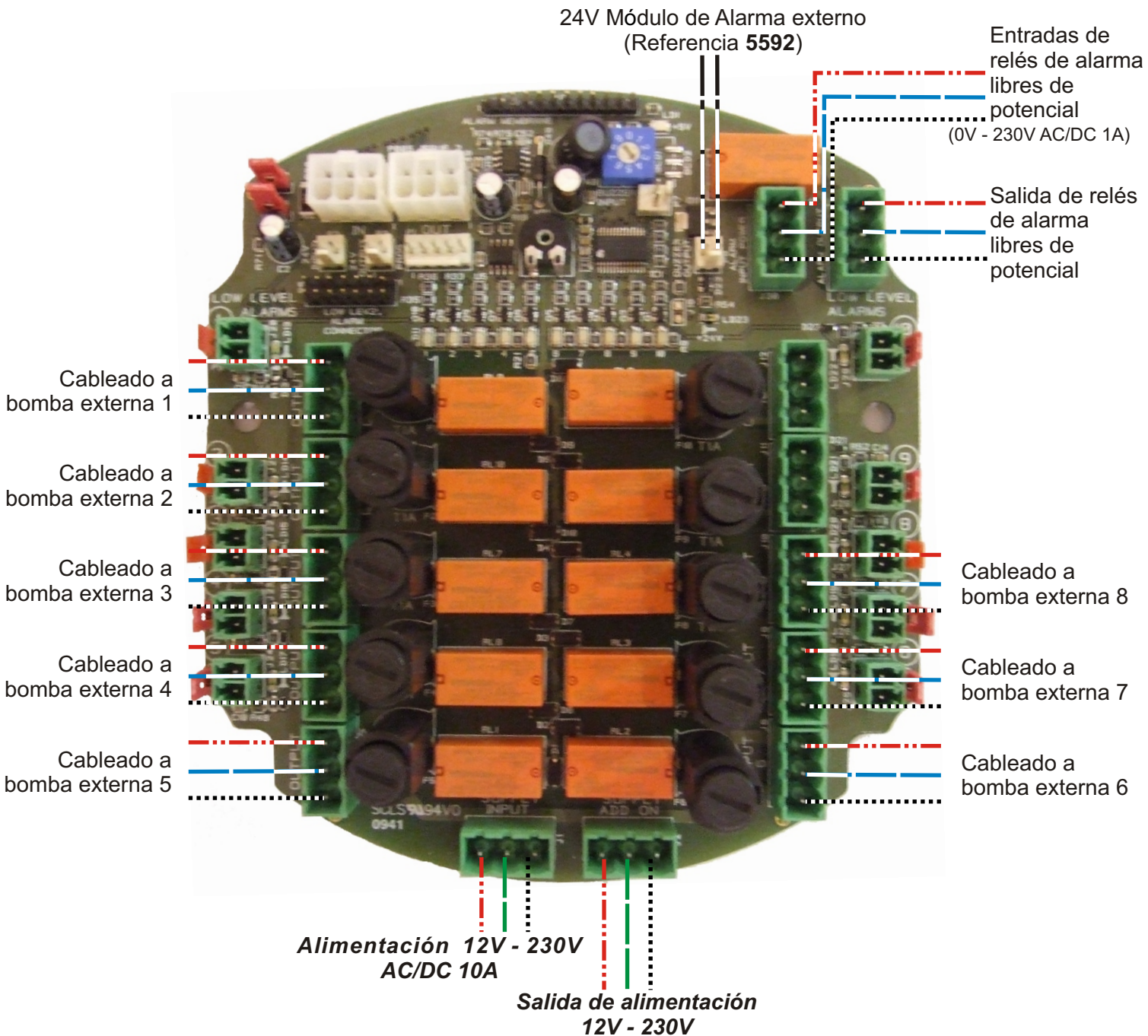

Contactos de relé de alarma libres de potencial

El relé incorporado permite la conexión de un dispositivo externo si se activa una alarma. Los contactos libres de potencial son capaces de soportar una carga de hasta 2A a 230V

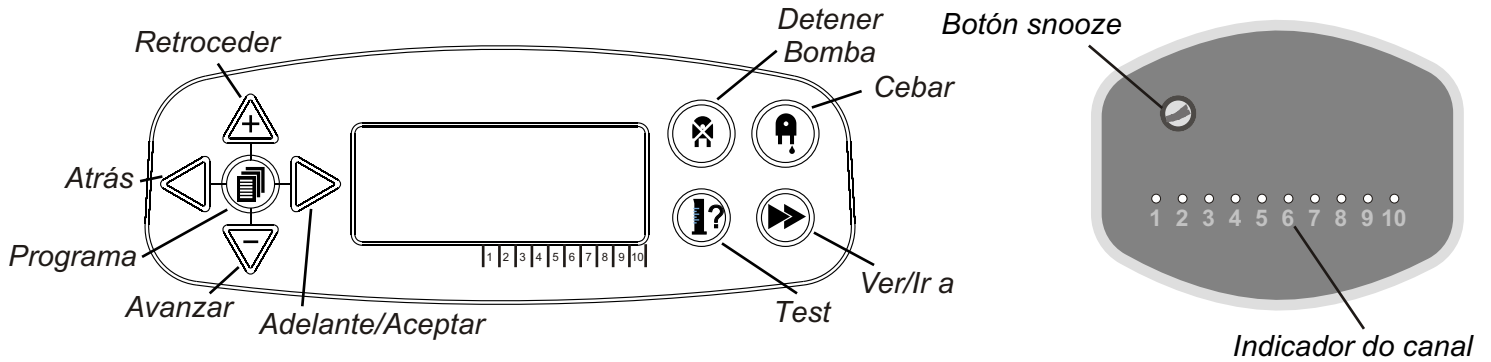

PROGRAMACIÓN - INDICACIÓN PARA LAS INSTRUCCIONES

En estas instrucciones:

- Si un botón o varios aparecen en negro en la ilustración, deben ser presionados para avanzar al siguiente paso. (Si aparecen dos botones en negro, hay que presionarlos a la vez)
- Si los botones aparecen en gris, se emplea cualquiera de ellos para lograr el resultado deseado (es decir, o el uno o el otro)

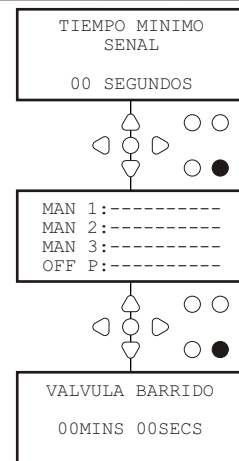

PROGRAMACIÓN - SELECCIÓN DEL IDIOMA

Se puede seleccionar el idioma para ver las instrucciones en inglés, francés, alemán, español, holandés, Inglés norteamericano, checo, polaco, italiano o portugués.

En la pantalla por defecto, mantener pulsada la tecla **TEST** durante 2 segundos. Aparecerá entonces el código de acceso. Introducir el código de acceso de 4 cifras tras haberlo seleccionado por medio de las teclas **RETROCEDER** y **AVANZAR** y la tecla **ADELANTE/ACEPTAR** para seguir adelante.

Emplear las teclas **RETROCEDER** y **AVANZAR** para ver los idiomas disponibles. Pulsar la tecla **ADELANTE/ACEPTAR** para seleccionar el idioma deseado.

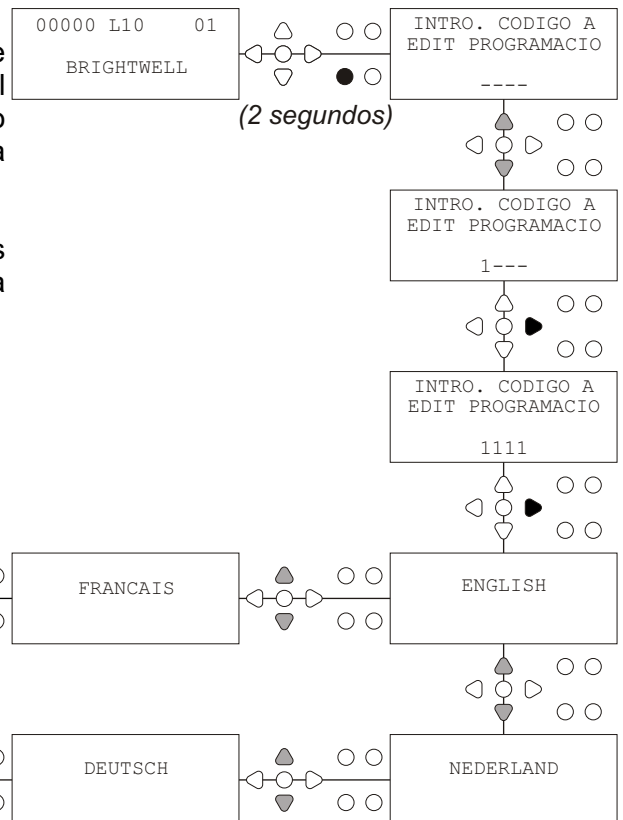

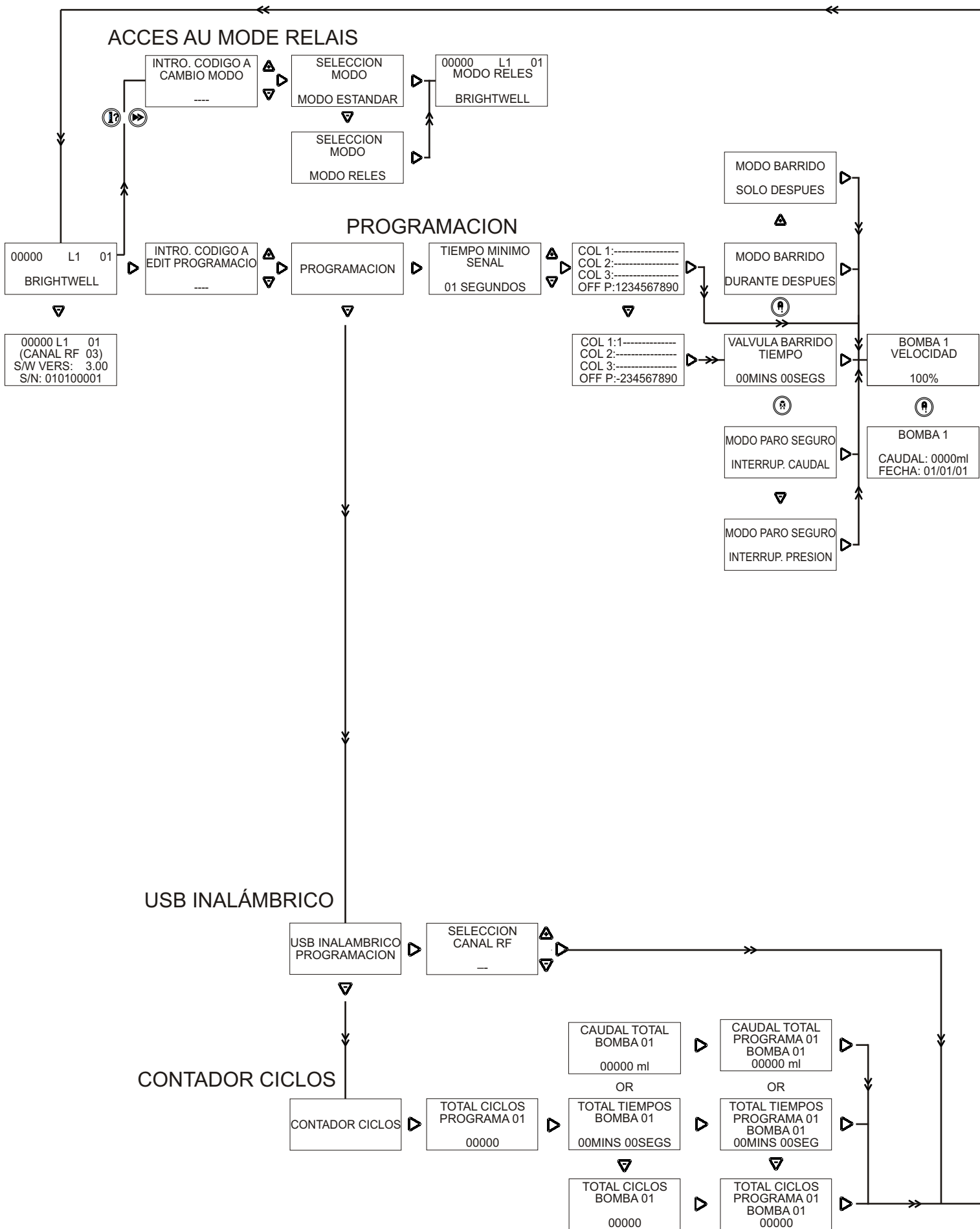

El módulo Selector de Programa de Lavado Brightlogic (opcional) facilita la selección a distancia de 20 programas diferentes de lavado.

El módulo Selector de Programa también puede emplearse para cebar las bombas (veáanse las instrucciones para cebar y detener la bomba).

Seleccionar el programa deseado por medio de las teclas de desplazamiento vertical RETROCEDER y AVANZAR en el módulo antes de iniciar el ciclo de lavado.

Opciones de rearme

Existen cuatro opciones para rearmar el selector de programas:

Rearme a Programa 01 - (por defecto)

Rearme a Programa 00 - (programa en blanco)

Rearme a Programa 02 - (rearme a cualquier programa)

Rearme al Programa anterior - (el rearme se efectúa al último programa utilizado)

El equipo puede rearmarse manualmente presionando, a la vez, las teclas arriba y abajo durante 1 segundo.

Sin Selector de Programa

Si no se ha instalado un Selector de Programa, los programas pueden seleccionarse desde el mismo equipo.

El principio en la pantalla para apretar el PROGRAMA para ir una y otra vez al programa correcto.

SELECTOR DE PROGRAMA - INSTALACIÓN

Fijar el módulo a una superficie apta, en una zona accesible, por medio del autoadhesivo Velcro provisto.

Antes de fijar el equipo, comprobar que no esté conectado a la red.

Abrir la tapa de la carcasa principal.

Pasar el cable por el prensaestopas situado al fondo del equipo y aproximarlos al enchufe hembra del Selector de Programa en la Placa de potencia (abajo a la derecha).

Nota:

Debe utilizarse el cable que se indica.

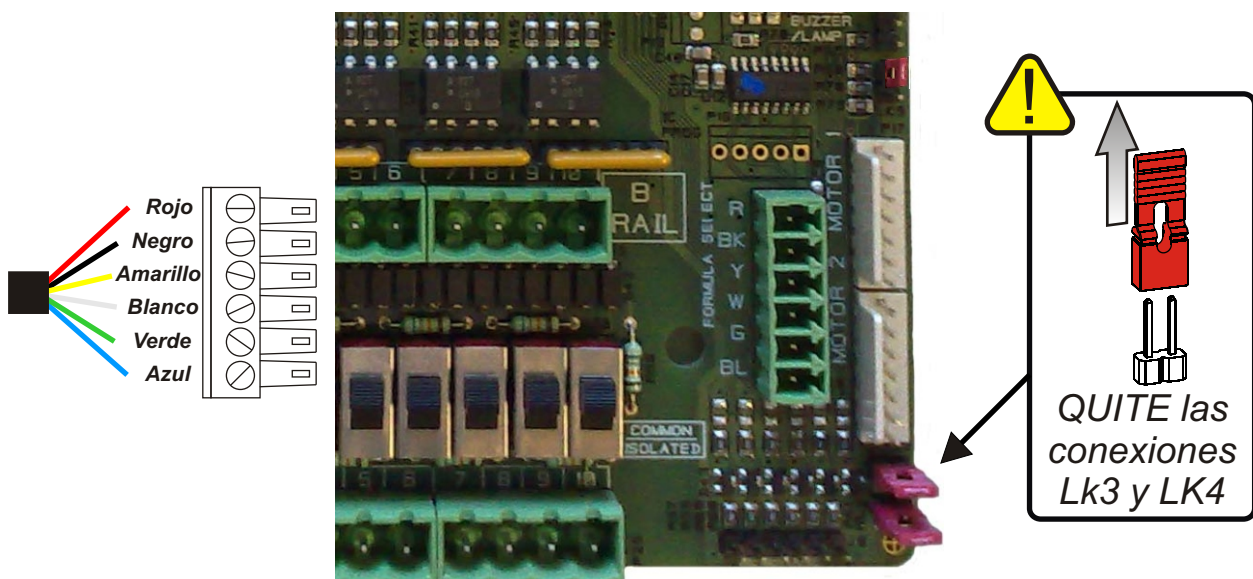

Instalar el conector verde con los cables de color conforme al orden que recoge la ilustración. Enchufar el conector al enchufe hembra correspondiente y ajustar el prensaestopas en torno al cable.

QUITE las conexiones LK3 y LK4.

Los tubos de control de nivel se usan para detectar si un producto se ha agotado. Para usar una alarma de nivel, conecte su dispositivo en la entrada de nivel correcto y retire el puente correspondiente para activarlo.
 (NOTA: Cuando se dispara una alarma, no se paran las bombas)

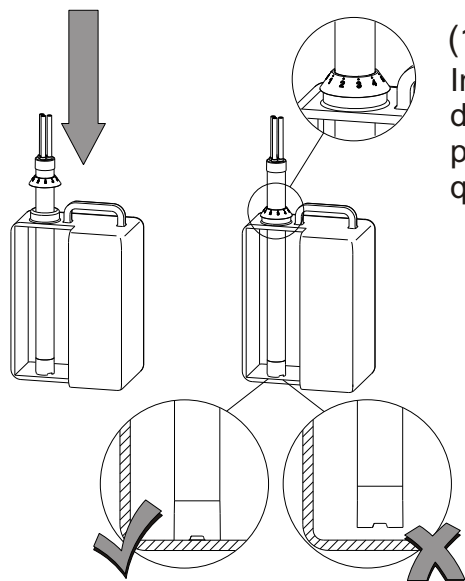

(1) Inserte el tubo en el bidón y deslice la identificación de producto hacia abajo hasta que alcance el bidón.

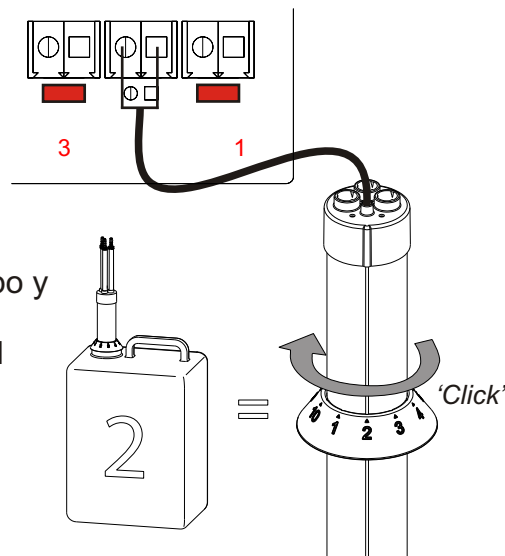

(2) Asegúrese que el tubo y el bidón de producto coinciden e inserte el tubo de aspiración.

(3) Cuando un bidón se vacíe, retire el tubo de control, lávelo bajo agua e introdúzcalo en un bidón nuevo.

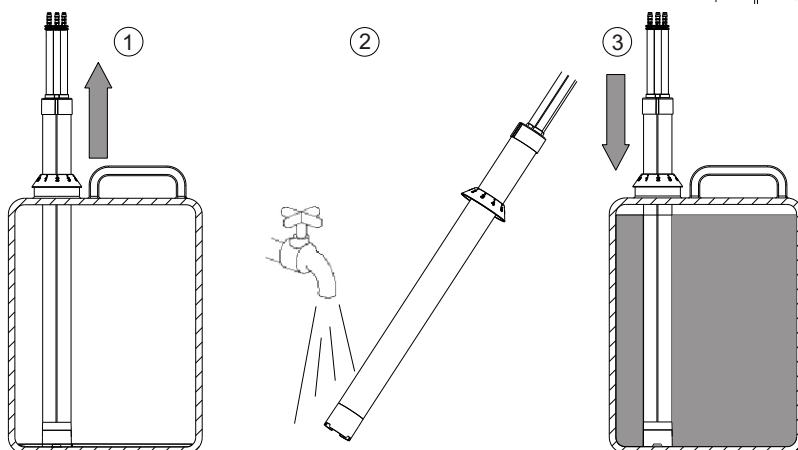

(4) Para habilitar un nuevo canal de control de nivel deberá retirar previamente el puente correspondiente.

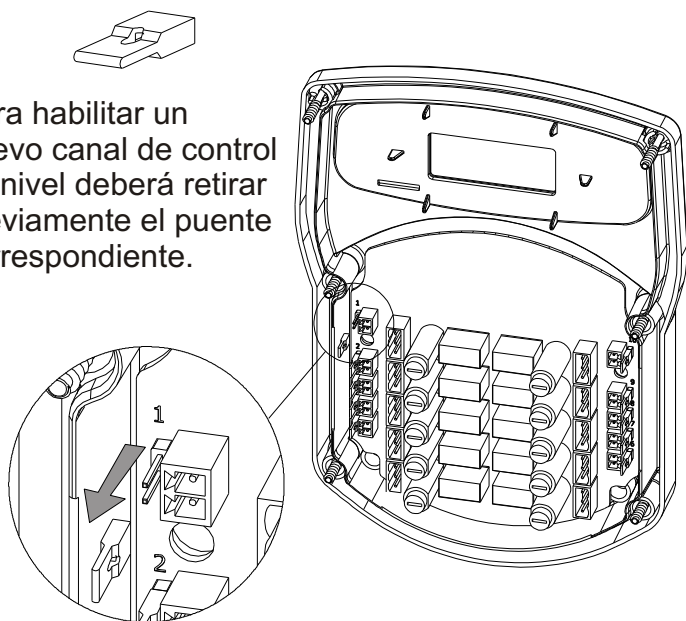

(5) Conecte, entonces, el conector de 2 vías al cable e insértelo en el canal deseado.

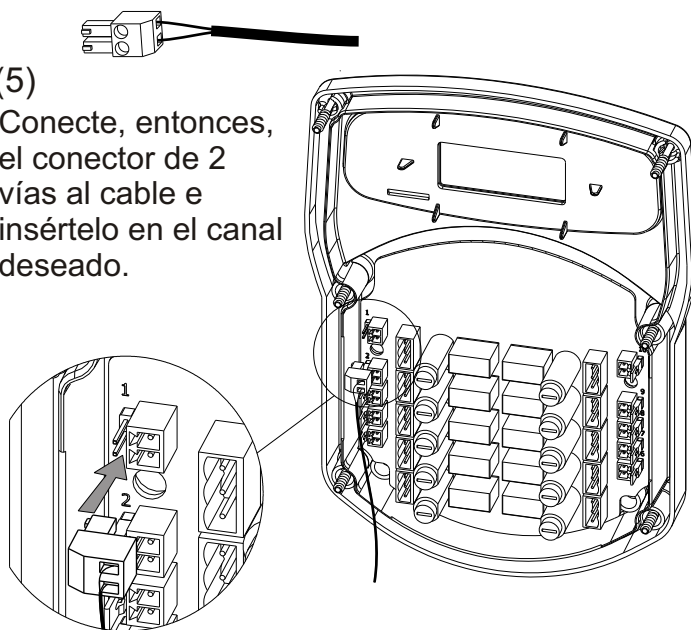

Se pueden añadir bombas Brightlogic a su equipo para combinar el uso de las salidas de relé con las nuevos cabezales Brightlogic.

Ajuste simplemente el selector de bombas al número de salidas de relé deseado, conecte a continuación el módulo de bomba adicional Brightlogic al equipo principal y enchúfelo. El Software detectará la(s) bomba(s) adicional(es) y mostrará el número correcto de bombas.

(El número máximo combinado de bombas y salidas de relé seguirá siendo 10)

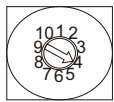

Con el selector de bombas ajustado a 4 y teniendo 2 cabezales de bomba EcoPump Pro II conectados, el equipo reconocerá de que es un sistema de 6 bombas (Se mostrará L6 en la pantalla)

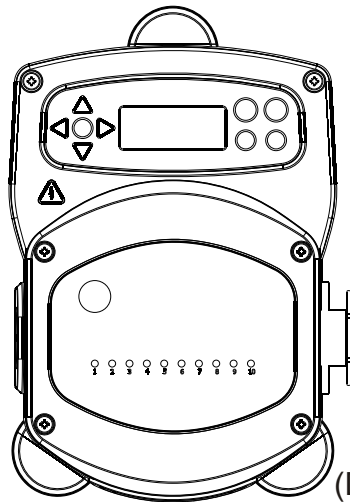

El cable de comunicaciones RS485 se lleva el conector "RS 485 OUT" de la tarjeta de relés

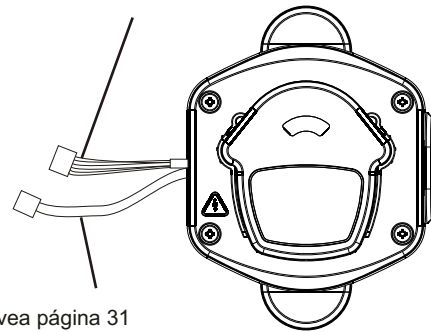

(D) - vea página 31

El cable de alimentación se lleva el conector "salida alimentación" en la tarjeta principal

DATOS TÉCNICOS

Alimentación	Tensión	100V - 240V AC
	Frecuencia	50 - 60Hz
	Corriente @ 240V	10A Max
	Potencia	Controller 2400W
Salida	Válvula de descarga	24V DC, 1.25A (30W) MAX.
	Avisador/Lámpara	24V DC, 500mA (10W) MAX.
Fusibles		Controller - 10 Relé 230AC - 1A
Carcasa		GFPP - IP44
Peso (aprox.)		1.2 kg
Certificación	EMC 89/336/EEC - EN61000-6-2:2005 & EN61000-6-4:2007 LVD 72/23/EEC - EN60335-1:2002 +A11:04 +A12:06 +A13:08 EN62233:2008 +A2:2006	

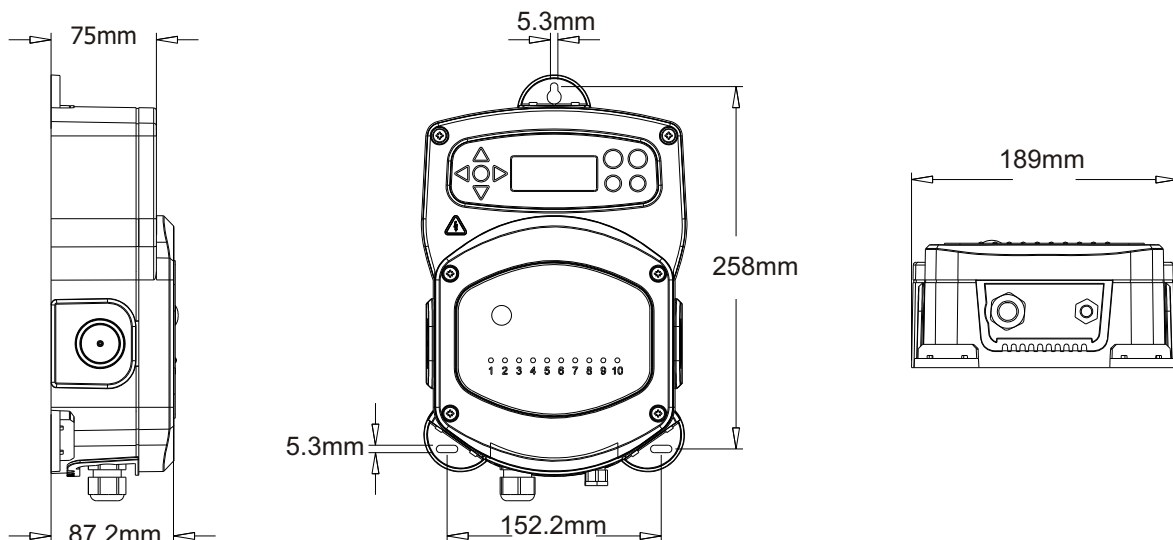

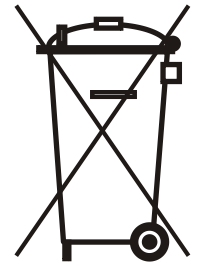

- GB** **Environment protection first !**
Your appliance contains valuable materials which can be recovered or recycled.
- IRL** Leave it at a local civic waste collection point.

- F** **Participons à la protection de L'environnement**
Votre appareil contient de nombreux matériaux valorisables ou recyclables.

Confiez celui-ci dans un point de collecte ou à défaut dans un centre service agréé pour que son traitement soit effectué.

- D** **Schützen Sie die Umwelt !**
Ihr Gerät enthält mehrere unterschiedliche, wiederverwertbare Wertstoffe.

- A** Bitte geben Sie Ihr Gerät zum Entsorgen nicht in den Hausmüll, sondern bringen Sie es zu einer speziellen Entsorgungsstelle für Elektrokleingeräte (Wertstoffhof).

- E** **ii Participe en la conservación del medio ambiente !!**
Su electrodoméstico contiene materiales recuperables y/o reciclables.

Entréguelo al final de su vida útil, en un Centro de Recogida Especifico o en uno de nuestros Servicios Oficiales Post Venta donde será tratado de forma adecuada.

- I** **Partecipiamo alla protezione dell'ambiente**
Il vostro apparecchio è composto da diversi materiali che possono essere riciclati.

Lasciatelo in un punto di raccolta o presso un Centro Assistenza Autorizzato.

- NL** **Wees vriendelijk voor het milieu !**
i Uw apparaat bevat materialen die geschikt zijn voor hergebruik.

Lever het in bij het milieustation in uw gemeente of bij onze technische dienst.

- PL** **Bierzmy czynny udział w ochronie środowiska !**
Twoje urządzenie jest zbudowane z materiałów, które mogą być poddane ponownemu przetwarzaniu lub recyklingowi.

W tym celu należy je dostarczyć do wyznaczonego punktu zbiórki.

- CZ** **Podílejme se na ochrane životního prostředí !**
Váš přístroj obsahuje čtené zhodnotitelné nebo recyklovatelné materiály.

Sveřte jej sbernému místu nebo, neexistuje-li, smluvnímu servisnímu středisku, kde a nim bude naloženo odpovídajícím způsobem.

Guarantee

All Brightwell dispensers are guaranteed for two years from date of purchase against defects in materials and faulty workmanship. Peristaltic tubing is not guaranteed.

Chemical compatibility

We are pleased to offer advice on chemical compatibility, however our guarantee does not cover problems caused by chemical incompatibility.

Safety first

Always follow the chemical manufacturer's Health and Safety Instructions when using chemicals.

Technical and design specifications

Specifications within this catalogue are subject to alteration without notice.

Head Office

Brightwell Dispensers Ltd
Brightwell Industrial Estate
Norton Road, Newhaven
East Sussex, BN9 0JF, UK
Tel: +44 (0)1273 513566
Fax: +44 (0)1273 516134
Email: sales@brightwell.co.uk
www.brightwell.co.uk

Benelux and German Office

Brightwell Dispensers Ltd
Lonneker Steumke 21
Enschede, NL-7524 DN
The Netherlands
Tel: +31 (0)53 4344018
Fax: +31 (0)53 4344022



BS EN ISO 9000:2000
FM34956

